

REGÉC, a várrom „hasznosítása” – ötletpályázat - ÉME Mesteriskola XX. ciklus

## **MŰSZAKI LEÍRÁS**



Tamás Anna Mária  
Kovács-Andor Krisztián  
mester: Helmle Csaba

„A kép: a fény emléke, melyet az **árnyék** őriz.”  
(R. Tagore)

A Regéci vár életében új fejezet kezdődött, amikor elkezdték feltárni, kiásni a föld alól. Ma már nem csak egy rom, a táj romantikus eleme, amely a múlt emlékeit őrizi, hanem a falu jövőjét meghatározó tényező. A vár élettel telt meg, a látogatók száma évről évre jelentősebb. Ilyen értelemben az „épület” ismét működni kezdett, fejlődésének új szakasza kezdődött el.

Egyfelől nem volt célunk olyan épület létrehozása, amely nem viseli magán korának lenyomatát, így a rekonstrukciós megoldásokat elvetettük. Nem beszélve arról, hogy a vár egykori megjelenéséről hiteles adatok nem állnak rendelkezésre.

Ugyanakkor nem célunk a korábbi rom látszatának fenntartása sem, hiszen ez a vár elmúlt kétszáz éves képének rögzítése lenne, nem pedig a jelen építészeti lenyomata. Ilyen értelemben a kívülről romnak tűnő falak állagmegóvását, és valamilyen formában ettől elkülönülő, új, rejtett elemek kialakítását sem tartjuk megfelelőnek, hiszen ez ugyanúgy egy korábbi kép konzerválása, mintha pl. a reneszánsz vagy a barokk kori állapotot állítanánk vissza.

Ezért olyan megoldást kerestünk, amely mai eszközökkel erősíti a vár már meglévő hangulatát, szellemét, nem pedig egy romot konzervál. Célunk olyan új kép megteremtése, amely a korábbi atmoszférára építve, azt erősítve ad újat. Nem konkrét formákat rekonstruál, hanem megidézi a múltat és egyben újra is értelmezi azt.

**Tervünkkel a múlt árnyékaként idézzük meg és definiáljuk újra Regéc várát.**

Az e helyen valaha létezett, de pontosan nem ismert tömegek és tetők időben változó árnyékainak lenyomatát transzformáltuk térbeli formákká. **Így a tömegek az „árnyék absztrakciója” során alakultak ki.**

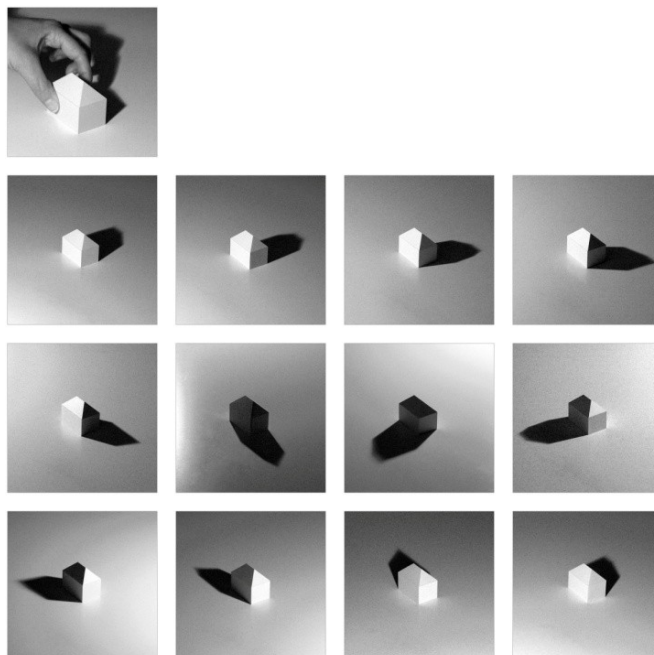

## Helyszín/helyzet analízis - „Északi várak útján”

Regéc környezetében több hasonló helyzetben lévő várral és azok az elmúlt évtizedekben történt helyreállításával találkozhatunk.

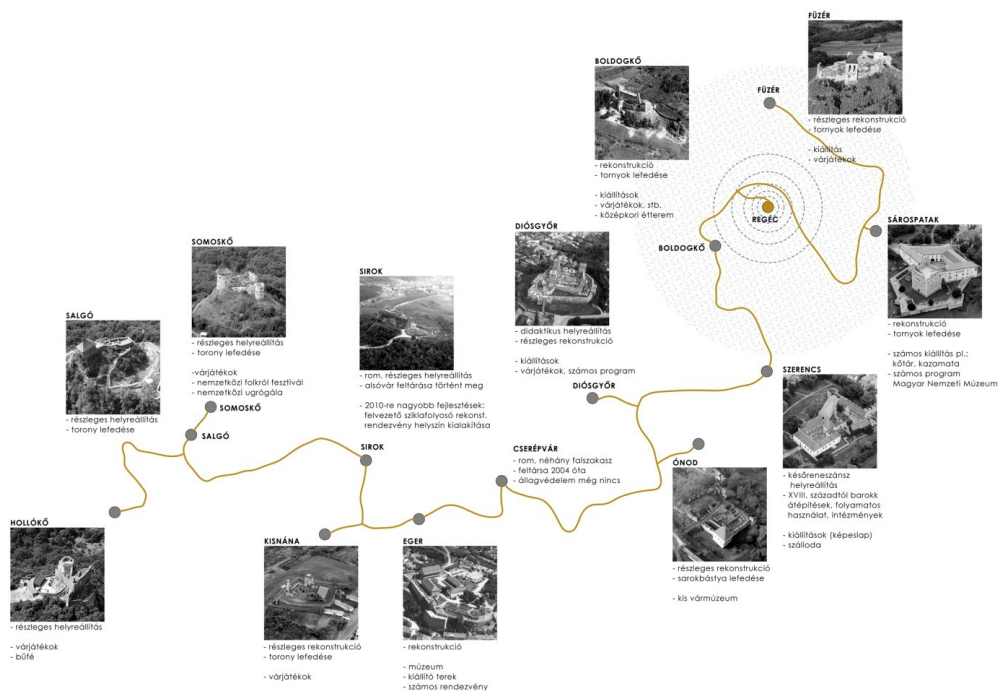

Regéc környezetében számos különböző állapotban megmaradt vár található, melyek bemutatása és hasznosítása meglehetősen hasonló. A legtöbb esetben a romok állagmegóvása mellett egy-két jobb állapotban megmaradt épületszárnyat - eltérő szakmai színvonalon - rekonstruáltak, lefedtek, és ezekben alakították ki a vár működtetéséhez szükséges funkciókat. Általában az összkép egy várral és egy-két rekonstruált épületszárnyat mutat. A felhasználás szintén igen hasonló, jellemzően a ma ismert és elképzelt középkori „hangulatot” sablonosan bemutató funkciók (panoptikum, várbörtön, stb.) és ehhez kapcsolódó rendezvények, programok (várjátékok, lakomák) a jellemzőek. Ezek színvonala egyrészt erősen vitatható, másrészt **nem indokolt egy sokadik ugyanolyan funkció és kialakítás megteremtése, egy ilyen „sűrű” környezetben.**

Úgy gondoljuk, hogy a vár hasznosításának, konkrét funkciójának kitalálása nem kimondottan építész feladat, így nem ez foglalkoztatott minket elsősorban. Sokkal fontosabbnak tartottuk, hogy a vár „helyreállításánál” olyan építészeti megoldást válasszunk, ami egyedi lesz, így már önmagában az épület is érdeklődésre tarthat számot. Ezen kívül adjon lehetőséget és biztosítson teret a legkülönbözőbb funkciók kialakítására. Mivel nem volt célunk a vár korábbi kiterjedésének se föld alatti, se föld fölötti kibővítése, így a rendelkezésre álló „beépíthető” területek nagyjából adóttak.

Az előbb említett téves és sokszor félrevezető példák elkerülésére számos megoldást láthattunk már. A recept: olyan kortárs eszközökkel kell megoldani az új funkciókat, melyek mind szerkezetükben, mind formailag egyértelműen jelzik korukat, az egységes összkép pedig kontraszt által jön létre, az eltérő szellemiségű és hangulatú elemek megfelelő egymás mellett éléséből. Ez a megoldás egyértelműen és tisztán azt kommunikálja, hogy volt a várnak egy korábbi, egységes története, ami pedig ma történik, az ettől teljesen eltérő.

Más szempontból a vár az elmúlt évszázadok alatt folyamatosan meghatározta az itt élők életét és ez mind a mai napig érvényes. Bár a várak elsődleges célja a védelem és a várurak lakhelye volt, mégis ennél jóval kiterjedtebb volt jelentőségük, és a legtöbb korbeli funkciót „lefedték”, egyszóval működésük szempontjából igen heterogének voltak, melynek intenzitása is igen változatos volt attól függően, hogy éppen háború vagy béke volt, vagy az aktuális tulajdonos milyen jelentőséget és milyen szerepet szánt a várnak. Többször volt romos állapotban is (nem csak az elmúlt időszakban), és újraépítették, ha szükség volt rá. Bizonyos nézőpontból ma is ez történik: a vár egy ideig romos állapotban volt, és ma, mikor szükség van rá („a falu arany tojást tojó tyúkjá”), újra akarják építeni. Az igény hasonló, a körülmények megváltoztak.

Szintén felmerül annak lehetősége, hogy a meglévő várhoz csak ideiglenes eszközökkel nyúljunk, így nem követhetünk el túl nagy hibát, nem építünk vissza olyasmit, ami sosem volt. Egy ilyen megoldás azonban ellentmond a vár korábbi szellemiségének miszerint mindig abban a tudatban építették újjá, mintha az örökkévalóságnak építenének, másfelől ez nem jelent választ az itt élőknek sem. Ez az európai építési mentalitás alapvetése, melynek ellenébe menni nem logikus akkor, mikor a múlt értékeit kívánjuk megőrizni. Egy ideiglenes épület szellemiségében pont az ellenkezője annak, amit a vár valaha is képviselt.

### **„A megérkezés dramaturgiája”**

Egy vár meglátogatása szellemi kaland, melyre fel kell készülni, rá kell hangolódni. Fontos, hogy az új működés, megközelítés kialakításakor ezt építészeti megoldással is támogassuk. Ebben nagy szerepet játszik, hogy a megérkezést megelőzően és különösen annak pillanatában milyen információkat kap a látogató, milyen benyomások érik.



A hegy megmászása elve lehet egy allegória, bizonyos értelemben szakrális töltettel rendelkezik, ezt finom eszközökkel hangsúlyozni kívántuk. Szép, spontán példa erre a Segesváron lévő fedett lépcsősor, melyen keresztüli megérkezés a hegy tetején álló templomhoz egészen különös élmény. Ez inspirálta az általunk tervezett „időlagutat”.

A vár eredeti bejárata még nem ismert, a későbbi feltárások során várható, hogy előkerül. Jelenleg a Kútbastyaán keresztül jutunk be a várba, ami félrevezető, hiszen itt sosem volt bejárata a várnak, a kútbastya az előtte, a kapu irányába elhaladók ellenőrzésére szolgált. Fontosnak tartjuk, hogyha az eredeti bejáraton keresztül egyelőre nem lesz megközelíthető a vár, és ennek visszaállítása majd csak a feltárások ismeretében lesz mérlegelhető, addig olyan bejárat legyen, amely egyértelműen kommunikálja, hogy nem az eredeti megközelítése a várnak. A várfalat áttörő „időalagút” minden kétséget kizáróan egy új hozzáépítés a várhoz, egy olyan XXI. századi elem, amelyen keresztül a jelenből a „múlt árnyai” közé juthatunk.

A bejárat elhelyezésénél az egykor és a közelmúltban kialakult gyakorlatot vettük figyelembe. A bejárat alagút a jelenlegi, a Kútbastyában levő, megszüntetendő bejárat mellett, a mindig is a megközelítés terepéül szolgáló nyugati palánk területén kerül kialakításra. Ez az útvonal amúgy is megegyezik a legutóbbi időkig használt bejárat iránnyal (lásd a kis képen). A Kútbastya mellett, a palánk területén álló bejárat alagút tömege ráadásul eltakarja a feltárási területet az ideérkezők elől, ezzel megakadályozza, hogy a várba jutás előtt a látogatók első képe az ásatás legyen.



Az autós parkoló kialakítását a betonút és a földút találkozásánál javasoljuk. Innen a vár gyalogosan kb. 30-40 perc sétával érhető el. A rászorulókat - igény szerint - az autóparkoló és a vár alatti palánk között közlekedő gépjárművel is felszállíthatják a palánk bejáratáig, ahol egy gépkocsiforduló a jelenlegi terepviszonyok mellett is könnyen kialakítható.

Itt helyeznénk el egy kapuként működő kis fogadóépületet az egykori palánk kapujára utalva, amelyben a jegypénztár és egy kis ajándékbolt található.

A viszonylag sík első szakasz után a hegy lábán, az erdő szélén információs táblát helyeznénk el. (Az útvonal kiemelten fontos pontjait a lenti rajz mutatja.)

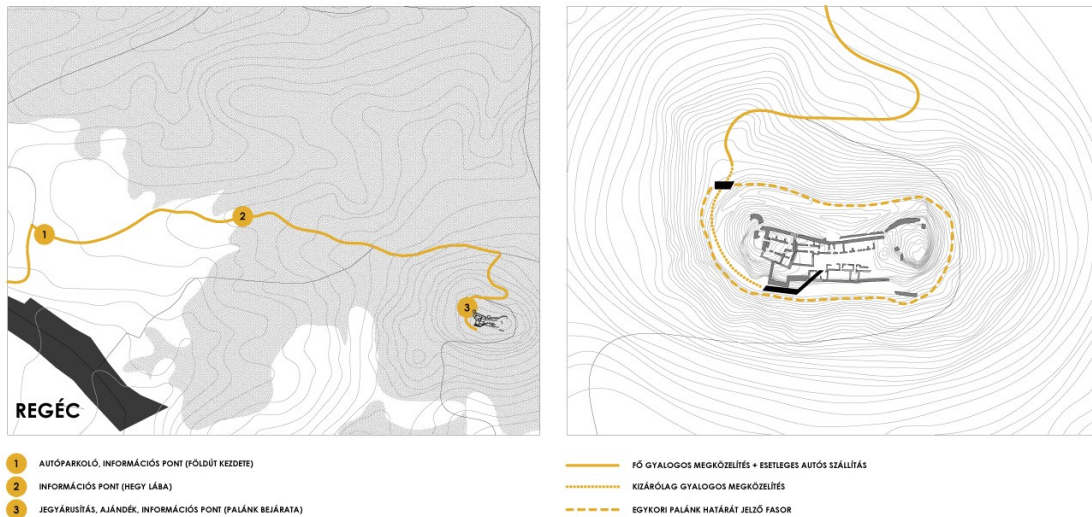

Az egykori palánk területe a vár északi és keleti oldalán ma is jól kivehető. A palánkot a nyugati oldalon is helyreállítanánk, hiszen a vár, illetve a Kapubástya megközelítése valószínűleg ezen keresztül történhetett.

A palánk nagy részén jelenleg erdős-fás terület található, ezért határainak bemutatását jelzésszerűen, az erdős területen végigfutó, a környezetétől egész évben jól elkülönülő fasor (például a bordó levelű vadszilva) segítségével képzeljük el.

### Rövidebb távú célok:

Peremfeltételek:

- állagmegóvás, a feltárt romok megvédése – védő ráfalazások, csak a szükséges minimális mértékig, falak kiegészítése didaktikai jelleggel
- régészeti ásatások zavartalan biztosítása – az első ütemben tervezett beavatkozások nem érintik a még feltáratlan területeket, ott a munka tovább folyhat, mely egyben a látogatók számára is megtekinthető a továbbiakban. Ennek a már „bevett gyakorlatnak” a megtartását fontosnak tartjuk, mivel ez a látogatókat évről évre visszatérésre bírhatja, hogy láthassák az újonnan feltárt romokat és az ásatást.
- beltéri és kültéri rendezvény helyszínek kialakítása

Az első ütemben a működéshez szükséges alapfunkciókat alakítottuk ki, hogy a vár jó adottságait kihasználva rendezvények megtartására alkalmassá váljon, és a vár története bemutatható legyen. Az egykori kápolna és a mellette lévő szárnyba a várfaltól független elemként könnyűszerkezetes, fekete táblás falemez burkolatú új épületrészeket hozunk létre. Az egykori kápolna a nyári időszakban a déli oldalának nyitásával a várudvaron lévő nagyobb szabadtéri rendezvények színpada, a hidegebb évszakokban a mobil színpad átrendezésével kisebb rendezvényteremmé alakítható. A keleti szárnyban a földszinten egy zárt 73 m<sup>2</sup>-es rendezvénytér és hozzá ill. a várudvarhoz tartozó büfé és vizesblokk került. Az emeleten a vár történetét bemutató kiállítótér található.

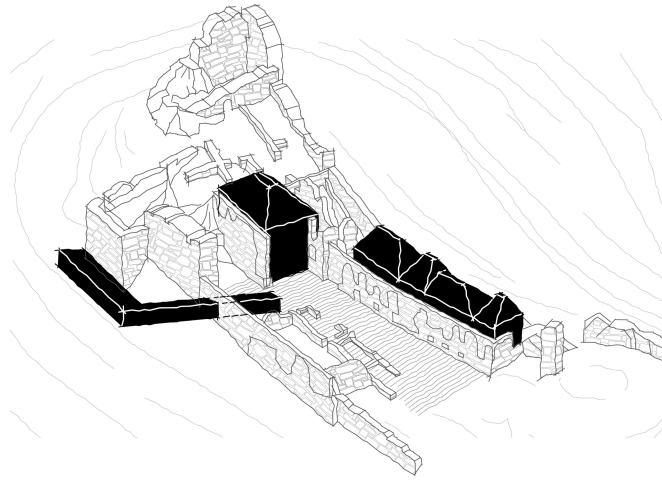

*első ütem*

### **Hosszabb távú célok:**

Az „árnyék” koncepcióval a vár a feltárásokhoz alkalmazkodva mind tömegében, mind funkcionálisan tovább bővíthető. A magas pontokon, különösen az északi szárnyban célszerű egy kilátó torony kialakítása. Hosszabb távon érdemes újabb, a folyamatos jelenléteket garantáló funkciókkal megtölteni a várat, amellyel az ide látogatókat több napon át vendégül tudják látni, ez függ a megfelelő színvonalú rendezvények megtartásától pl. régi zenei fesztivál, kortárs zenei estek megtartása.

A vár folyamatosan és szervesen bővíthető. Új, a megszokottól eltérő, a középkor szellemiségével összecsengő karakteres arculat jön létre, mellyel új hangsúlyt kap Regéc vára.

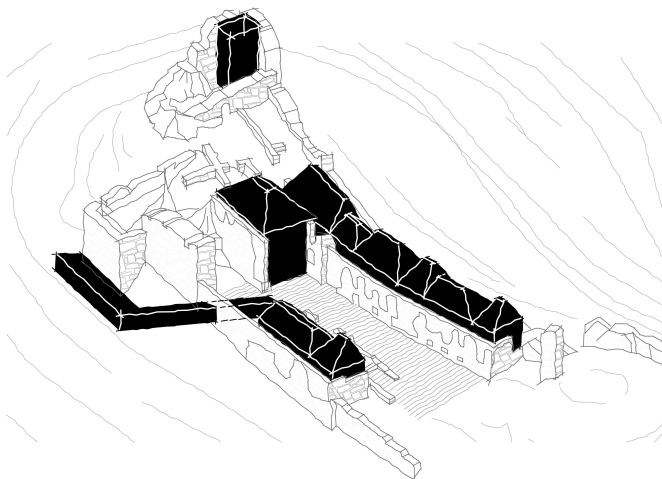

*a vár „tovább fejlődése” – a feltárások eredményétől függően közbenső vagy végleges kép*

