

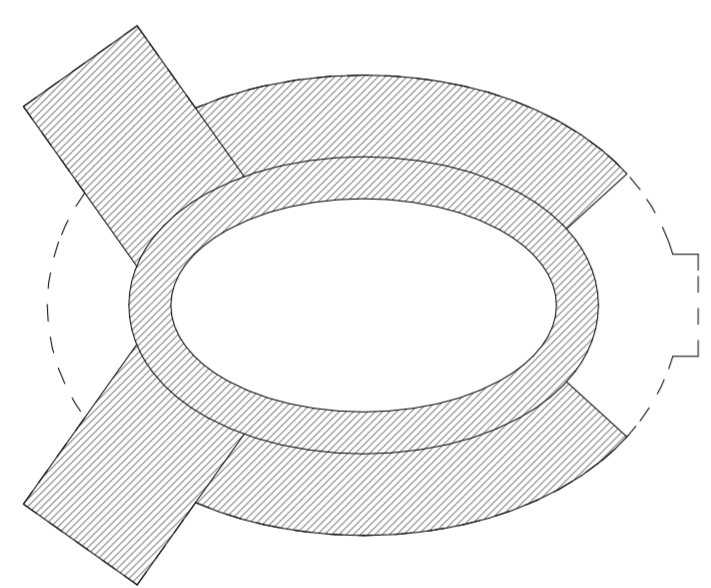

KÁDÁR SEBESTYÉN ÉNOK // TUDÁSKÖZPONT // DIPLOMATERV // 2017.06.06



Történet

Az eredeti épületet Molnár Farkas tervezte szentföldi emlékhelyek pontos másolatait magába foglaló, ezeket korabeli építészeti formákat követő egységben összefoglaló templomként 1938-ban. Az építés az építész tanulmányútjának erős bizánci hatást mutató harmadik tervváltozata alapján kezdődött el 1939-ben, de a világháború, az építész halála és a kommunizmus hatására félbemaradt. Napjainkban az gondozatlan állapotú, a folyamatos felforgatással részben grandiózus jellegéből is veszített, bár a kupola hiány kialakult belső udvar ma is tiszteletet parancsoló. A környező kápolnák azonban részben sosem épültek meg, részben az átalakításokban veszítették el eredeti jellegüket, ma már csak egy-két helyét vesztett apszis utal rájuk. Sosem épült meg a bejárati tömeg sem így az egész épület kompozíciója is hiányos maradt, amin nem segít a karima lehetséges darabjainak hiánya sem.

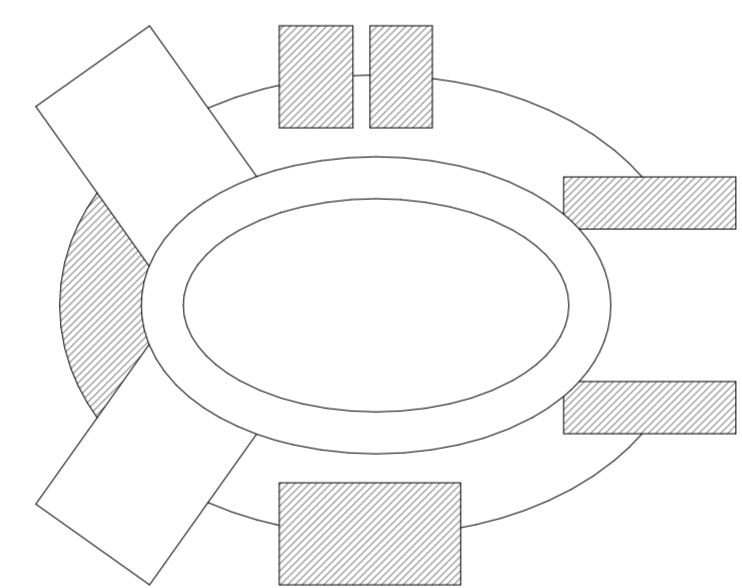

Az eredeti terv

A kezdeti célom az volt, hogy az megmaradt épület vállon az új épületté, és ne azzal együtt épüljön valami új. Azt gondoltam, hogy a torzó kialakult és vesztett funkciói azokat, amiket, ha megoldok, akkor lehet ebből egy jó új épület. Elsősorban a tömeg, az alaprajzi kiegyensúlyozatlansága ez, ami a félkészégből adódik. A kézenfekvő megoldás, az eredeti tömeg helyreállítása, nekem nem is tetszett végleges tervben annyira, és nem tartottam helyénvalónak se. Úgyhogy szimmetrikus szerű, érzésére kiegyensúlyozott, és a „dob” kialakult bejárati helyzetét felhasználó dolgokat rajzoltam. A kialakuló épület két, a bejáratra szimmetrikusan elhelyezett fejtömeget kapott, az oszlopsor határolta folyosó egy üvegfallal bezárva alkotta a központi közlekedőt, erre a kápolnák puffertónaként csatlakoztak, ezekben álltak bele a funkcionális dobozok.

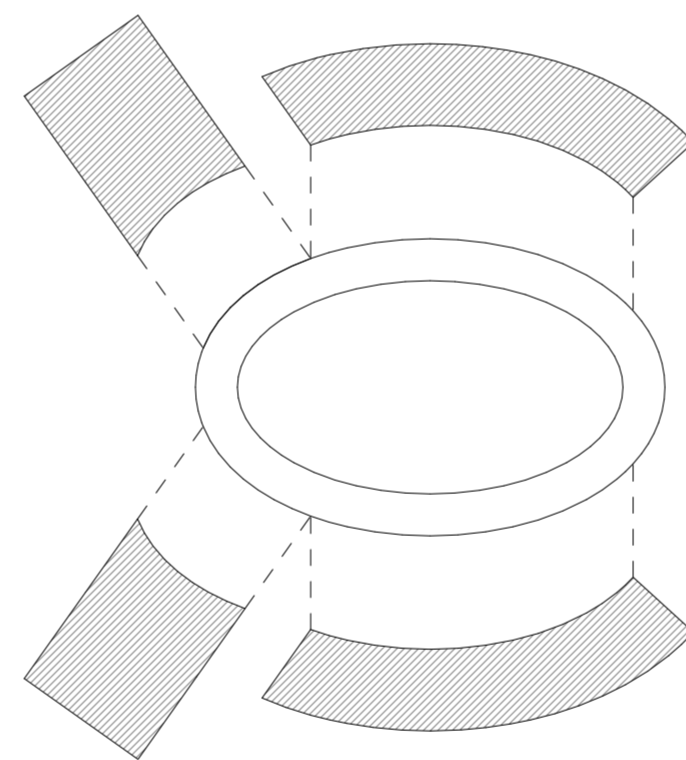

A új megközelítés

Az első vázlatot nem túl sikeres szereplése után döntöttem úgy, hogy átvágom a gondosan felépített gardiuzsi csomót: nem az épületre aggatva hozom létre az épületet, hanem egyszerűen köré építem. Lebontom a dombra aggatott, funkcióit vesztett maradványokat, mert azok mai formájukban nem mérhetők az oszlopcsarnok erőteljes testéhez, kissé sarkitva egyszerű vasbeton csarnokszerkezetek. Az eredeti épületet úgy elemeztetem meg, hogy az új épület a régi határára épül ezzel térként hozva azt elő. Az befoglaló forma, a négyzet, a centralitás szabályos formájaként alakult ki. Az utolsó nagy változás a két épületrészny záródásában történt. Míg korábban csapottak voltak, most a szabályos rendszertől igazodtak, a kijáratnál egyszerű kivágást hagytva, a dob szélességében.

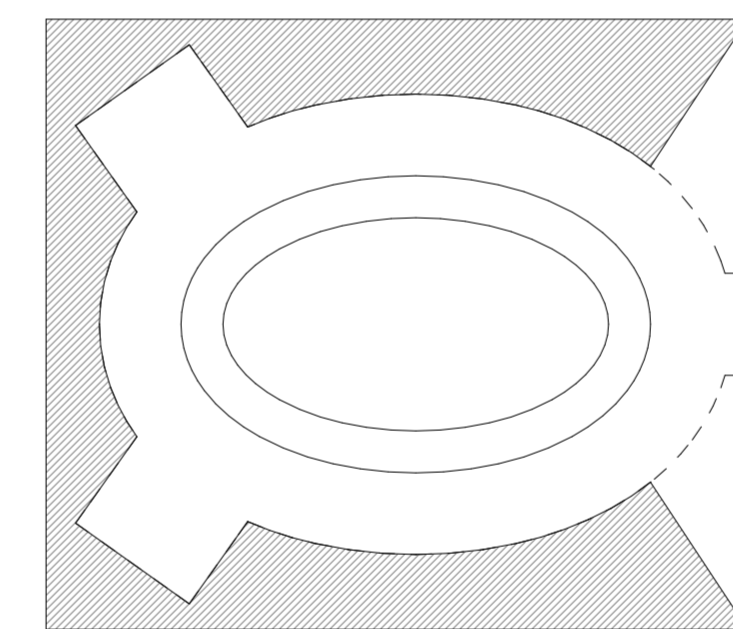

Központ

Az épület koncepciójának központi eleme természetesen a maghoz, az eredeti épület megmaradó dobjához való kapcsolódása. Bár a szó szoros értelmében már nem része az épületnek, de mégis azzal, hogy minden egyes elemet erre rendeztem rá próbáltam központi szerepét megtartani. Például fizikailag De nem csak. A külső falak is ez alapján lettek elhelyezve: az eredeti korvonalakra vagy a dob központja köré írt négyzetre vagy a dob „folytatósként”, de mindegyik a maggal való viszonyból találta meg a helyét. Az épület nyitászai is ez alapján lettek szervezve. Az épület két szelén teljes felületen homogén, függőnyfalas felnyitást kapott, míg befelé tetőre feljutó részen át nyílik fel, elhaladva „felvilágítva” a templom megmaradó, impozáns falait, ezzel felhívva rájuk a figyelmet, mégis megtartva a belső tér funkcióiból adódó intimitását.

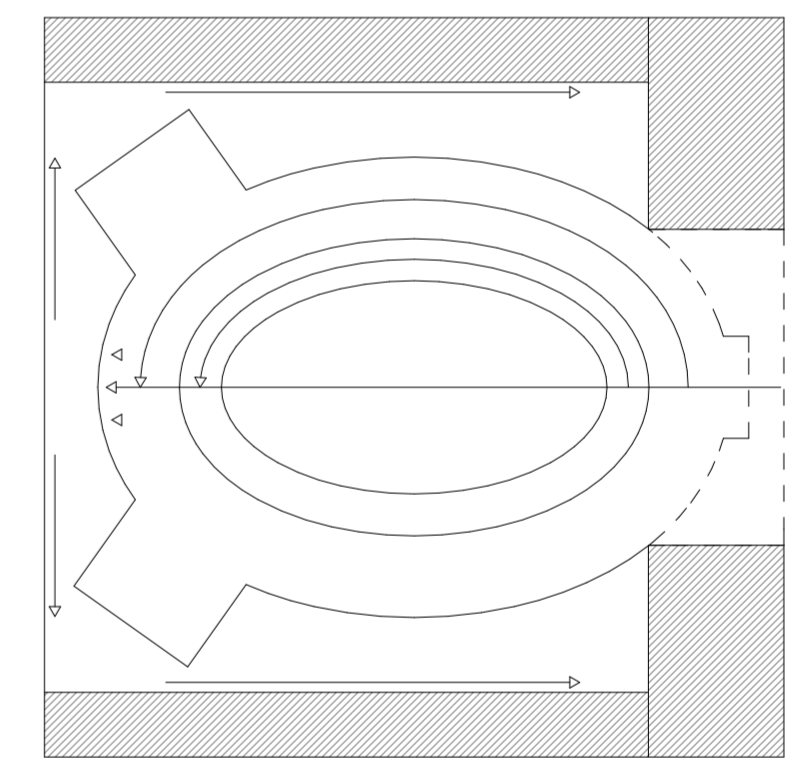

Szabályos rend

Az előbbi szerkesztési elvet tartja kordában, írja felül a szabályosságra való törekvés. A nagy áramló tereket preferáló funkciókon kívül mindent szabályos, sorokba rendezett dobozokban rendeztem, ezzel tartva kordában az eredeti terv szerkesztését. Így alakul ki a funkcionális hierarchia, szoronyként a bejáratra szimmetrikusan felülve. Az északioldali számban egyelőrtől indul, amihez a közönséget kiszolgáló ruhatár és mosdó csatlakozik, ezt követi a kufatótér aminek rendezett párja a szerver és annak gépészete, a sori pedig a könyvtár zárja. A túlórdalon a sor a büfével indul, a „dobozban tartott” háttérhelyiségeivel és mosdókkal, utána jutunk a kiállítóterbe, ezt az archívó és az irodák együttese kíséri. Ez az oldal az előadóteremmel zárul.

