

NINCS ITT SEMMI LÁTNIVALÓ

CÍM

FIGYELEMFELHÍVÁS

A kiállítás „Nincs itt semmi látnivaló” címen lesz bemutatva. A cím elsőre megosztónak tűnhet. Azonban a névadás egyfelől felhívás keringőre és amellet, hogy emlékezetesen cseng, kettős értelmezése pontosan összefoglalja a kiállítás tartalmát és annak mondanivalóját – alább részletesen kifejtve.

19. Velencei Nemzetközi Építészeti Biennále
Magyar Pavilon – Kurátori pályázat

Készítette: Pintér Márton

**12 szakmai
helyzetjelentés
az építészet
állapotáról**

+

**12 pályamegtaláló
magyar építész
szakmán kívüli
sikertörténete**

Hangütés

Szakmai életrajzok

A művészeti koncepció

A kiállítás és látványtervek

A katalógus és az ajándék

Sajtó és kommunikáció

Impresszum

Költségvetés

Ütemezés

Kreditáció



Trinity-teszt civil díszlete

ELŐSZÓ

ÉPÍTÉSZET VS. ÉPÍTŐIPAR

“Az építészet alkotói folyamat. Az építőipar a gazdaság alappillére. Mivel az építészet betagozódik az építőipar alá, ezért hajlamosak vagyunk építészetnek nevezni minden megépült épületet. Az alkotói folyamat segíti a progresszív szemléletmód kultúrába való beágyazódását. Az építőipar segíti a gazdasági stabilitását és állandósítja a megszokott normákat. Az alkotói folyamatnak nincs közvetlenül gyakorolt hatása a gazdaságra és egy stabil gazdasági alappillér sem feltétlenül segíti a kultúrát...” - Részlet a DLA tézisemből





PRESZTÍZS

ÁLOMLAKÁS

ÍZLÉSES

ÁLOMOTTHON

MUNKAHELY



RELEVANCIA

VILÁGKIÁLLÍTÁS, MINT ÉPÍTÉSZETI KI MIT TUD

A kiváló építészet egy soktényezős egyenlet véletlenszerű következménye. Kiváló építészetet nem lehet csak úgy művelni, ezért az építészeti termék kiválóságát sem lehet pontosan definiálni. A kiváló építészet nem lehet példaértékű, így például a Venecei Nemzetközi Építészeti Biennále „építészeti Ki mit tud” szellemében legyártott tartalma sem alkalmazható a valóságban. Az elitista építészeti attitűdöt mellőzve sokkal fontosabb az építőipar és kiváló építészet közötti szakadékról és az építészeti kulturális nivóvesztéséről diagnosztikát állítani.

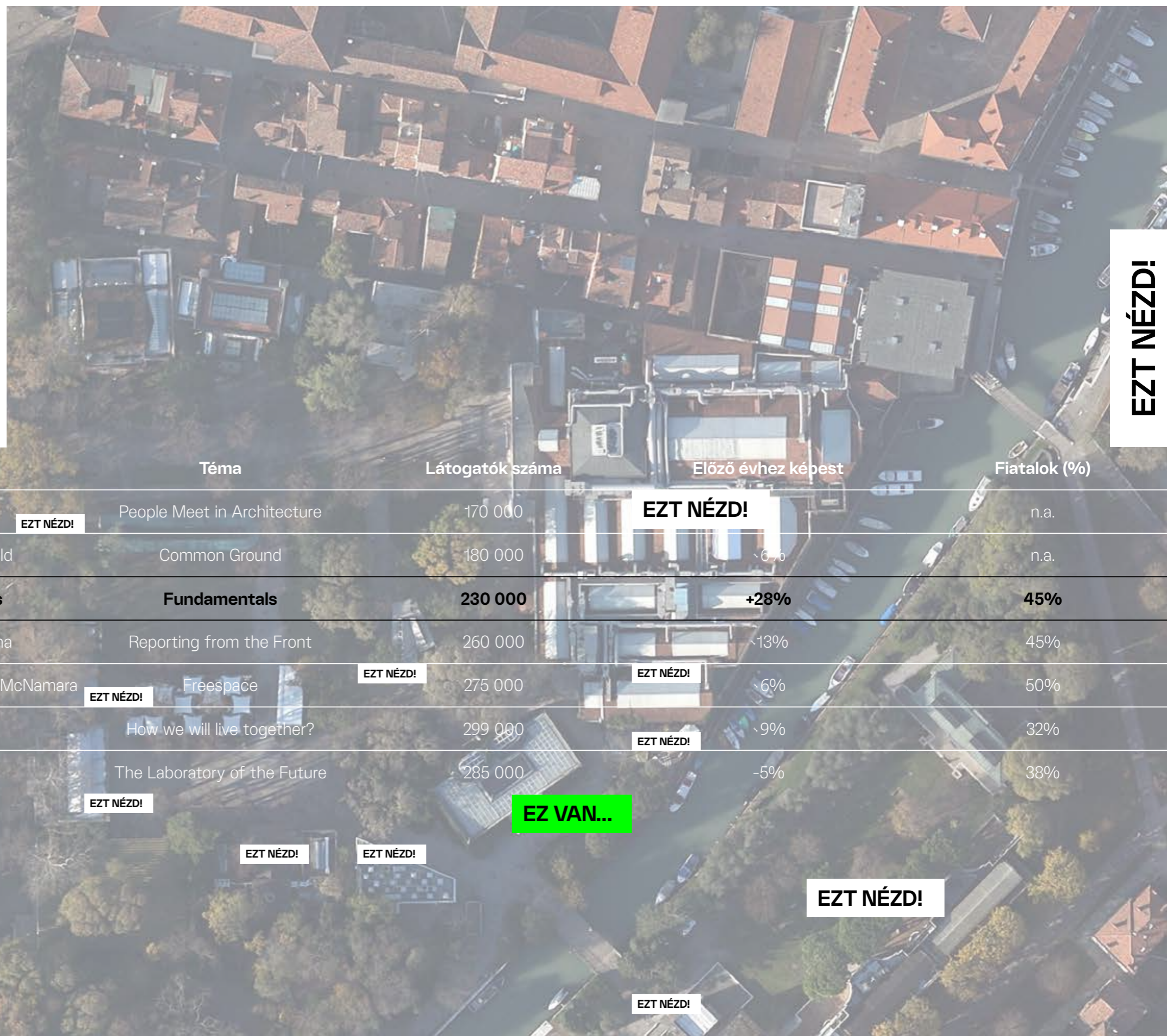

Kiállító	Fő kurátor	Téma	Látogatók száma	Előző évhez képest	Fiatalok (%)
2010	Kazuyo Sejima	People Meet in Architecture	170 000	EZT NÉZD!	n.a.
2012	David Chipperfield	Common Ground	180 000	-6%	n.a.
2014	Rem Koolhaas	Fundamentals	230 000	+28%	45%
2016	Alejandro Aravena	Reporting from the Front	260 000	-13%	45%
2018	Yvonne Farrell és Shelley McNamara	Freespace	275 000	-6%	50%
2021	Hashim Sarkis	How we will live together?	299 000	-9%	32%
2023	Leyley Lokko	The Laboratory of the Future	285 000	-5%	38%

EZT NÉZD!

EZ VAN...

EZT NÉZD!

EZT NÉZD!

EZT NÉZD!

EZT NÉZD!

EZT NÉZD!



Monditalia



OMA*AMO

UGYAN OLYAN

A SZAKMAGYAKORLÓ,
A SZAKBARBÁR
ÉS A SZAKI

DLA

ÉPÍTÉSZETI NÍVÓVESZTÉS VILÁGSZERTE ÚJRAFELTALÁLNI A SZAKMÁT

A világ gyorsabb, mint ahogyan mi emberek képesek vagyunk létezni. Az építészet elsődleges funkcióját, a létezés általános minőségének fejlesztését már nem tudja vállalni. Filozófiai, társadalmi és kulturális szerepét nem tölti be, csupán a folyamatosan változó piaci igényeket képes kompromisszumosan kiszolgálni. Ez a tendencia az irányadó elvek elkopásával, az építészet alkotó erejének elvesztésével és piaci igényekre szabott egysíkúan tömegképzett épített környezettel jár.



Inspiráció



Figyelemfelhívás

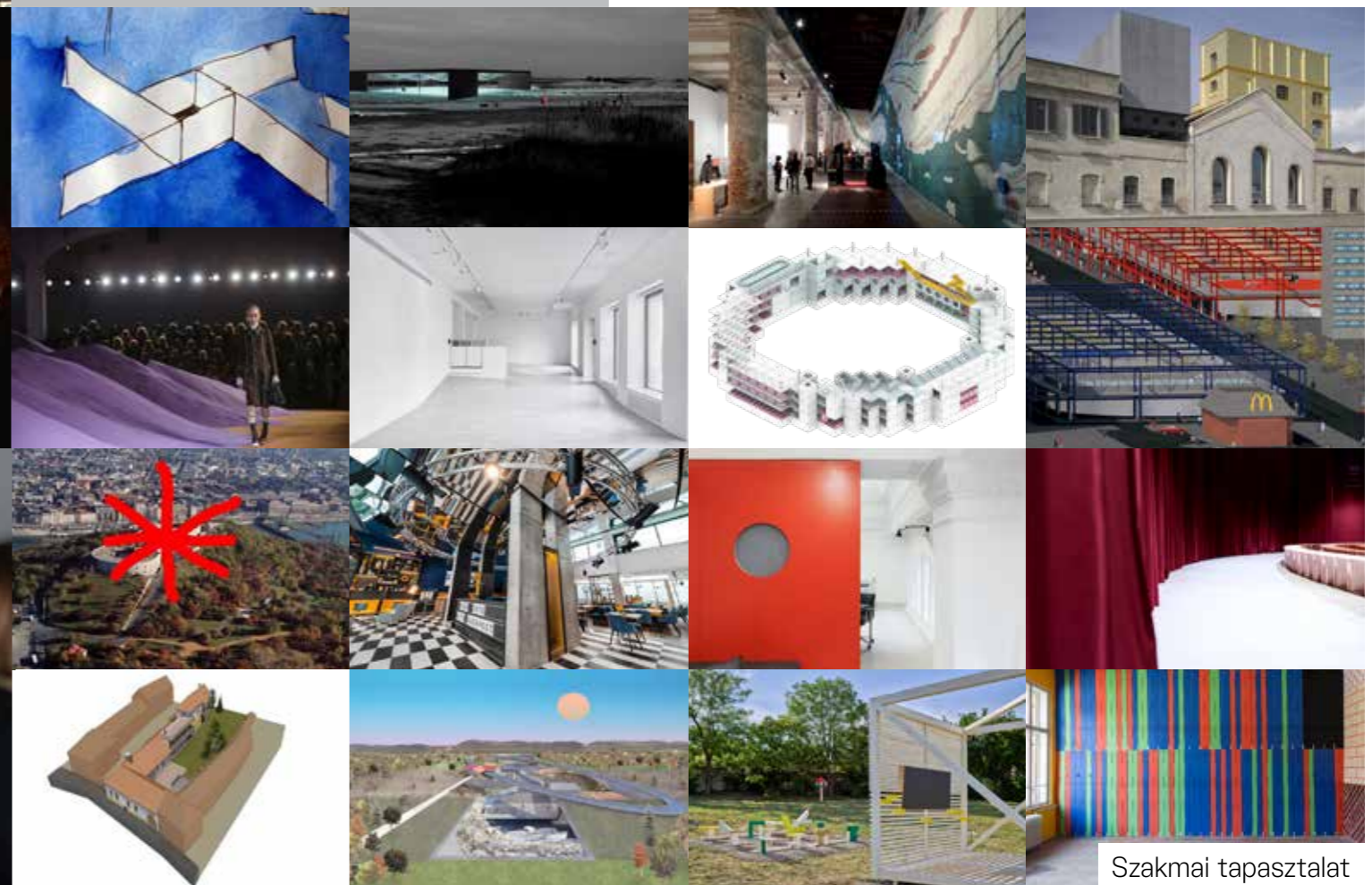

THE FUTURE FOR ARCHITECTS?



RIBA előrejelzés (2011-ből)



Oktatás

Szakmai tapasztalat

UGYANAZ, CSAK KÉSŐBB ÉS KICSIBEN
NAGYKÉP ITTHONRÓL

Magyarországon évtizedes késéssel honosítottunk meg ezredfordulós építészeti trendeket: megvalósultak a presztízs-beruházásaink, lett irodakultúránk, fehérfalú lakásokban alakult a közizlésünk és mertünk mediterrán-magyar álmodni. Mégis, korszakos építészeink a házkészítésnél is alkalmazott építészeti eszköztárból a szakmán kívül alkottak igazán nagyot.



Cél: elhozni az Arany-Oroszlán díjat



TÉGLAÉPÍTÉS
Sulyok Miklós, 2002

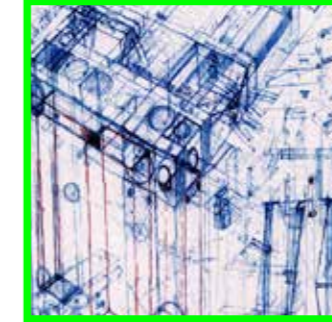

SZÉPTŐL SZÉPIG
Janesch Péter, 2004



RE-ORIENT
Szemerey Samu, 2006



CORPORA
Július Gyula, 2008

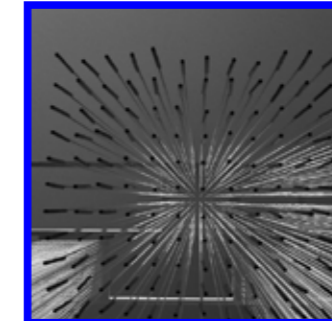

BORDERLINE
WGA, 2010



SPACEMAKER
Bachmann Bálint, 2012



ÉPÍTÉS
Jakab Csaba, 2014



HELYI ÉPÍTÉS
Fábián Gábor, 2016



ÚJ HORIZONTOK
Studio Nomad, 2018



OTHERNITY
Kovács Dániel, 2021



REZIDUUM
Kondor-Szilágyi Mária, 2023

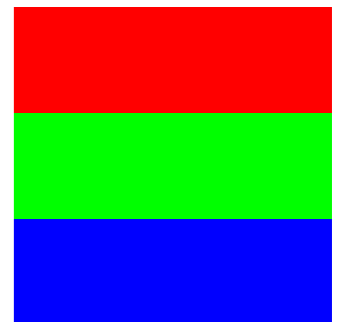

-
?



10+ év	12x projekt	6x pub.	1x kiáll.
20+ előad.	300+ tanóra	12x tábor	1x kura.

A Rem Koolhaas rendezésében készült 14. Velencei Építészeti Biennálé egyik fő kiállításán az OMA*AMO építész, kutató, kreatív gyakornokaként működött közre. 2015-ben szerezte meg a mesterdiplomáját a MOME-n. Ugyanebben az évben a METU-n kezdett tanítani, azóta egyetemi tanársegédként és az Environmental Design BA szakvezetőjeként dolgozik. 2017-ben alapította a VERY GOOD OFFICE irodaprototípust a transzparens szakmagyakorlás érdekében. 2019-ben kezdte doktori tanulmányait a Breuer Marcell Doktori Iskolában (BMDI). Kutatása az építészeti szakmagyakorlásról és a szakmaelhagyásról szól.



BUJDOSÓ Attila
Interakció tervező, kutató



GYÓRFFY Máté
VI. Kerület alpolgármestere



2X GRILLUS, RADVÁNYI KALÁKA zenekar



JANESCH Péter DLA
Építész



Az építész
WIA



LOSONCZI Áron
Feltaláló



POZSÁR Péter DLA
Hello Wood társalapító



RAJCSÁNYI Balázs
Playdead alapító



RIMÓCZI Imre
Budapest Park társalapító



RUBIK Ernő*
Játéktervező

*Rubik Ernő a pályázati határidőig sajnos nem jelzett vissza. A kiállításon való részvételi szándékára továbbra is számítok.



SOMLAI-FISCHER Ádám
Prezi társalapító



TOMPA és KELEMEN
Kirovski társalapítók

Építészként részt vett a Bálna tervezésében és a Kortárs Építészeti Központ kurátora volt. Ezután a Kitchen Budapest innovációs- és média labor kutatójaként dolgozott. Később az opp. io üzleti kollaborációs szoftver startup alapítója, majd a BlackRock vezető UX designere. A Social Design Cookbook című könyve nemzetközi szinten sikeres közösségi szerveződések vizsgálatát, és azok hatékony szervezésére ad tervezési eszközöket. Jelenleg a MOME Innovációs Központ stratégiai design vezetője.

SOCIAL DESIGN COOKBOOK
TÁRSADALMI HATÁS

1972-73: Faipari Szakmunkásképző
1973-79: Magyar Iparművészeti Egyetem
1984-86: MÉSZ Mesteriskola
1986-89: Oktató a BME-n
1993-2000: Mesteriskola mesteroktatója
2004: Biennále magyar pavilon kurátora
2005: DLA a BME-n
2007: Diplomata-negyed nyertes pályázat
2008: BP-Robin Nonprofit Szerv. alapítása
2009: TEAM 0910 alapítása
2004: Ybl-díj
2008: Holcim Award Europe Gold díj
2009: pro-Budapest-díj
2011: Molnár Farkas-díj
2017: MTA rendes tagja

“RENDSZER-SZIGET”
SZUBJEKTIVITÁS

Pozsár Péter, 2005-ben diplomázott a Moholy Nagy Művészeti Egyetem Építész tervező művész szakán. 2001-ben társalapítója az Újirány építész-tájépítész csoportnak, a millenáris park egyik társtervezője. A Hello Wood társalapítója, 2010-2022-ig társtulajdonosa. A Hello Wood nyári táborainak kurátora, szervezője. számos nemzetközi építészeti díj és elismerés birtokosa. Doktori disszertációját "A csekevő építészet mint a megismerés lehetséges módszertana" címmel írja. Doktori fokozatát 2023-ban szerzi meg. Jelenleg a Moholy Nagy Művészeti Egyetem adjunktusa, az építészeti intézet oktatója.

BUILDERS' SOCIETY
FIÓKTERVEK

*Rubik Ernő az Iparművészeti Főiskolát (jelenleg MOME) és a BME-t is elvégezte. A kiállított sikertörténet a kocka lesz, a helyzetjelentés az építészeti szerzői jogról fog szólni.

Megjegyzés: a kocka idén lesz 50 éves.

KOCKA*
SZERZŐI JOG

1985-ben született Pápan. Urbanista-építész diplomáját a Budapesti Műszaki Egyetemen szerezte 2013-ban. Épületet sosem tervezett, összesen egy évet dolgozott a Főpolgármesteri Hivatal Főépítész irodáján. 2006-2022 között szakmai kitérőt a zeneiparba a Képzelt város nevű post-rock zenekar gitárosa/basszusgitárosaként. 2014-2018 között a Middlemist Red zenekar menedzsere. A szakmába 2019-ben tért vissza érintőlegesen, mint Terézváros városfejlesztésért felelős alpolgármestere. Munkája során a

PODMANICZKY-PARK
BÜROKRÁCIA

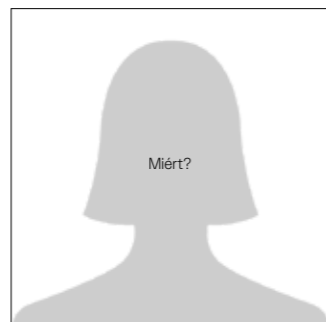

WIA
A NŐK HELYZETE

1993-2001: BME, Építészmérnöki kar
1997-2012: Dogfish Stúdió társalapító
2012: Playdead társalapító
2001-2021 főbb TV arculattervek: RTL Klub, M1, Cool, Sport Klub, Fishing & Hunting Channel, Film+, RTL Gold, Sorozat+, KiwiTV, Ozone TV és Life TV, HirTV
Főbb TV diszletek: X-faktor, Rising Star, RTL Híradó, RTL Reggeli, Maradj Talpon!, Álarcos énekes, stb.
Díjak: Bas Awards silver és bronze díjak (Film+ csatornaarculat 2014, Való Világ 7 programarculat 2014), Kamera Hungária különdíj (M1 arculat 2006), Aranypenge (Danone Rudi web rajzfilmek)

TV
FORMÁTUM

Munkáit és termékeit világszerte publikálták többek között a Wired Magazine, NY Times, Financial Times, Fastcompany, Forbes, CNN, Bloomberg, valamint kiállították a velencei Épi. Biennalén, a berlini Transmedialén illetve a toykoí NTT InterCommunication Center-ben. A Financial Times Európa 50 legjobb technológiai vállalkozója listáján szerepelt, nyertesé volt a World Technology Award-nak (WTN Time inc) a Művészetek kategóriában, Osher Fellow volt a San Francisco-i Exploratoriumban, USA-ban, és kiválasztották az International Design magazin által a világ 50 legígéretesebb új tervezője közé.

PREZI
DIGITALIZÁCIÓ

A Kaláka kétszeres Kossuth-díjas és Prima Primissima díjas magyar együttes. A kaláka népi kifejezés, jelentése „közs munka”, eredetileg házépítést jelentett. A Kaláka muzsikusaik mind a Kodály Zoltán koncepciója szerint tanított, híres, fővárosi Lórántffy zenei általános iskolába jártak, e zenei nevelés igazolói és tudatos használói. Kultúrtörténeti érdekesség, hogy a zenekar meghatározó tagjainak többsége műszaki diplomát szerzett. A Gryllus testvérek mindketten a Budapesti Műszaki Egyetem Építészmérnöki Karán szereztek diplomát. Radványi Balázs a Műszaki Egyetem Felsőöködés Tanszékén végzett.

KALÁKA ZENEKAR
TÁRSMŰVÉSZETEK

LiTraCon díjak
2003: Excitera Innov. Challenge (S) 1. hely
2003: Venture Cup (S) 1. hely
2005: "red dot: best of the best" (D)
2006 és 09: Designpreis (D) jelölés
2006: Leaf Award (UK)
2008: IF Material Design Award (D)
Személyes díjak
2014: Magyar Örökség Díj
2013: Az Év Példaképe - különdíj
2011: Gábor Dénes Díj
2010: Márciusi Ifjak Díj
2008: Ernst&Young "Merész Újító" különdíj
2001: BME Diplomadíj

LITRACON
SZABADALOM

Rimóczi Imre építész - Ybl, Kapu Jenő féle tervező szakmérnöki és PTE. A Budapest Park és számos kultikus budapesti szórakozóhely és vendéglátóhely - Holdudvar, Mirnyon, Hadik, Szatyor, Püder, Raqpart, Pontoon, Este11 strukturális alapjaiért és vizuális megjelenésért felelős építész. Az összesen 350 használt konténer elemből álló Budapest Park üzemeltetési és művészeti igazgatója, aki a kortárs magyar zenei és művészeti szcéánában is otthonosan mozog. "A Park mellett csak hobbi építészként dolgozom, és az nagyon jó, hogy le tudom válogatni az igényes feladatokat és az igényes megrendelőket ..."

BUDAPEST PARK
SZABÁLYOZÁS

Tompa Balázs és Kelemen Csaba '91-ben szereztek építészmérnöki diplomát a BME-n. Balázs '92-94 között a CGT Stúdió építész irodában, Csaba pedig Róth Imre stúdiójában dolgoztak építészként. 96-ban két barátjukkal együtt megalapították a Kirowski webdesign és internet-kommunikációs céget. 2005-ben csatlakoztak az Isobar cégcsoporthoz, később Magyarország piacvezető kommunikációs cégévé váltak (ma dentsu-aegis). 2017-ben Balázs kreatív igazgatóként, Csaba művészeti igazgatóként kiváltak, majd négyen megalapították az UERBAN tervező-kivitelező kollektívát, hogy teljes spektrumon, egyszerre beruházóként és építészként valósuljanak meg projektjeik.

KIROWSKI
MÁSODÁLLÁS

KIÁLLÍTÓ	SIKERPROJEKT	HELYZETJELENTÉS
BUJDOSÓ ATTILA INTERAKTÍV TERVEZŐ, KUTATÓ	SOCIAL DESIGN COOKBOOK	TÁRSADALMI HATÁS
GYÖRFFY MÁTÉ VI. KERÜLET ALPOLGÁRMESTERE	PODMANICZKY-PARK	BÜROKRÁCIA
GRYLLUS DÉNES, GRYLLUS VILMOS, RADVÁNYI BALÁZS ZENÉSZEK	KALÁKA ZENEKAR	TÁRSMŰVÉSZETEK
JANESCH PÉTER DLA ÉPÍTÉSZ	“RENDSZER-SZIGET”	SZUBJEKTIVITÁS
“AZ ÉPÍTÉSZNŐ”	?	A NŐK HELYZETE - BÖRÖNDY JÚLIA (WIA)
LOSONCZI ÁRON FELTALÁLÓ	LITRACON	SZABADALOM
POZSÁR PÉTER DLA HELLO WOOD TÁRSALAPÍTÓ	BUILDERS' SOCIETY	FIÓKTERVEK
RAJCSÁNYI BALÁZS PLAYDEAD TÁRSALAPÍTÓ	TV	FORMÁTUMOK
RIMÓCZI IMRE BUDAPEST PARK TÁRSALAPÍTÓ	BUDAPEST PARK	SZABÁLYOZÁS
RUBIK ERNŐ JÁTÉKTERVEZŐ	KOCKA	SZERZŐI JOG
SOMLAY-FISCHER ÁDÁM PREZI TÁRSALAPÍTÓ	PREZI	DIGITALIZÁCIÓ
TOMPA BALÁZS, KELEMEN CSABA KIROWSKI TÁRSALAPÍTÓK	KIROWSKI	MÁSODÁLLÁS

MONDANIVALÓ

AZ ÉPÍTÉSZ EGY HÁZNÁL TÖBBRE IS KÉPES

A magyar pavilon felvállalja azt a szerepet, hogy indokolatlan önünneplés helyett diagnosztizálja az építészetet és helyzetjelentést adjon a szakma jelenlegi éberkóma állapotáról. Valamennyi szakma közül az építészeknél a legmagasabb a pályaelhagyási ráta, ennek fő okai a túlképzettség, valamint a progresszió és a kreditáció hiánya. A sokrétű, komplex építészeti tudást szakmán kívüli alkalmazásával is lehet érdemben nagyot alkotni – a kiállítás erre hívja fel a figyelmet.

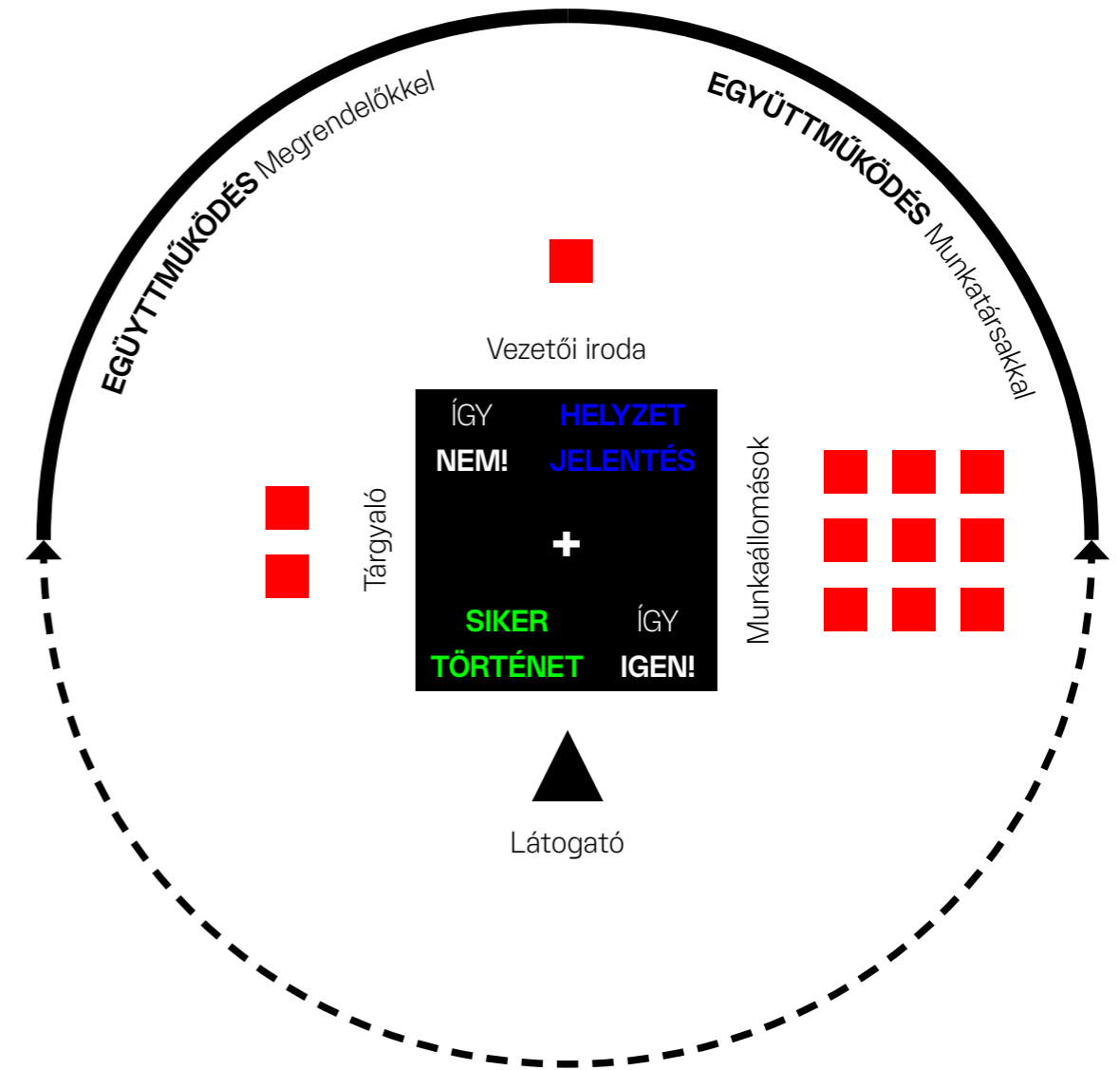

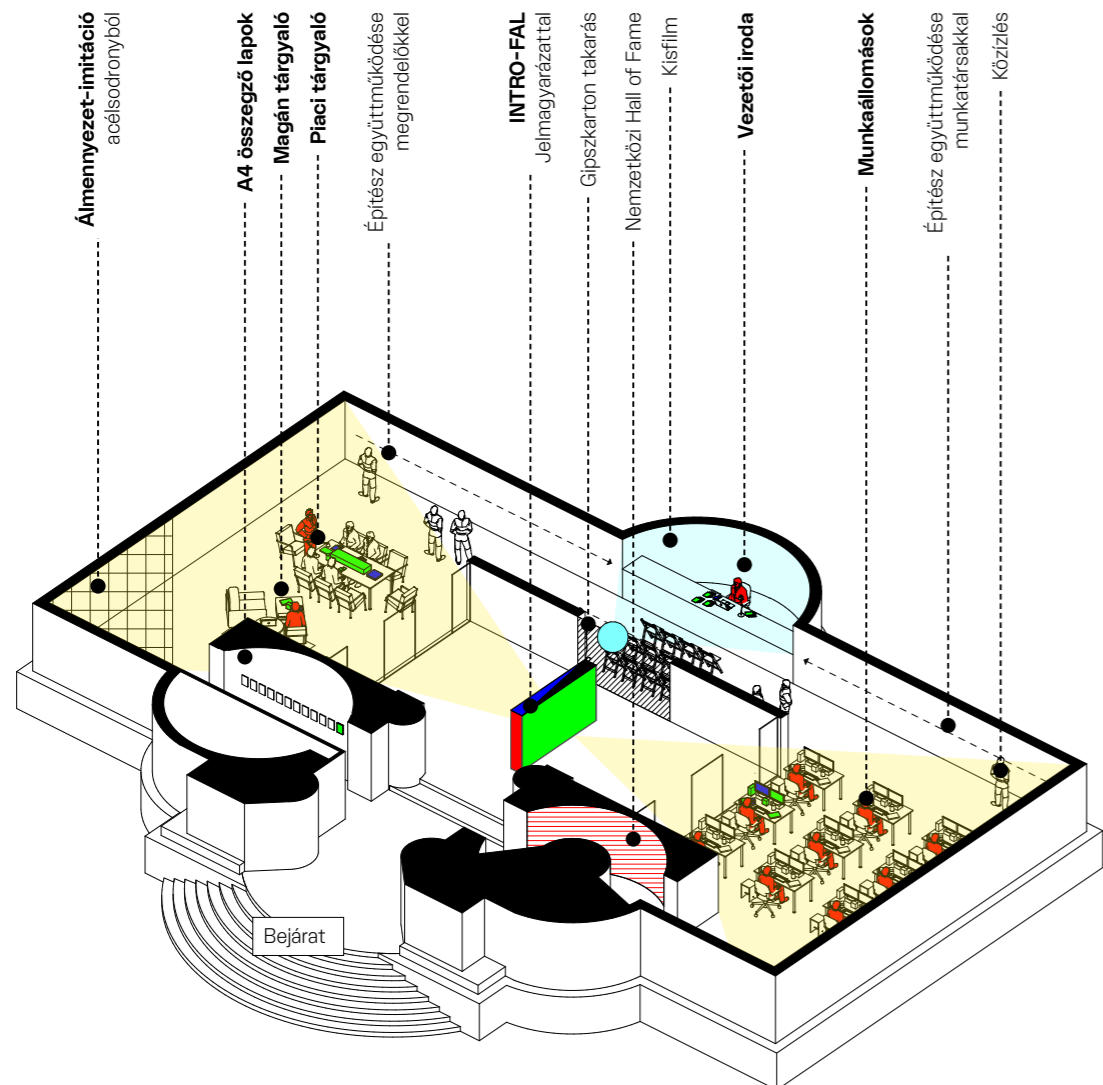

HELYZETJELENTÉS MAGYARORSZÁG A VILÁGRÓL

A magyar pavilon diagnózist állít, nem pedig problémára világít rá, így kész megoldást sem nyújt. A kiállítás célja az, hogy transzparensé tegye a látogatók számára mindazt, ami szakmai berkekben nap, mint nap tetten érhető, de felhasználói szinten is általános érzékelhető. Missziója egy inkluzív szakmai diskurzus létrehozása, amelyben olyan kiüresedett fogalmakat kell újradefiniálnunk, mint a fenntarthatóság, kultúra, progresszió és társadalmi szerepvállalás. A kiállítás építész, megrendelők és munkatársak együttműködésének részleteit, azok tevékenységi köreit tabuk nélkül ismerteti, hogy a látogató bárminemű szubjektív narratívától mentesen a lehető legátfogóbb képet kapja az építészet állapotáról.

PERSPEKTÍVA MAGYARORSZÁGRÓL A VILÁGNAK

A magyar pavilon pályaelhagyó / pályamegtaláló magyar építészek szakmán kívüli sikereivel tesz precedenst arra vonatkozóan, hogy a komplex építészeti eszköztár irányított, pontos felhasználásával messzemenően túlléphetünk „egy ház” jelentőségénél. Vannak olyan diszciplínák, ahová a hatalmas felhalmozott tudást lehetséges úgy migrálni, hogy annak alkalmazása olyan értékteremtő erejű legyen, amely túlmutat az építőipar keretrendszerén. Az építészeti eszköztár építőiparon kívüli alkalmazásával sokkal pontosabban lehet célozni a civilizáció alappilléreit, mint a technológia, a művészet, vagy akár politika. A kiállítás perspektívát ad pályakezdőknek, pályaelhagyóknak és pályamegtalálóknak egyaránt.

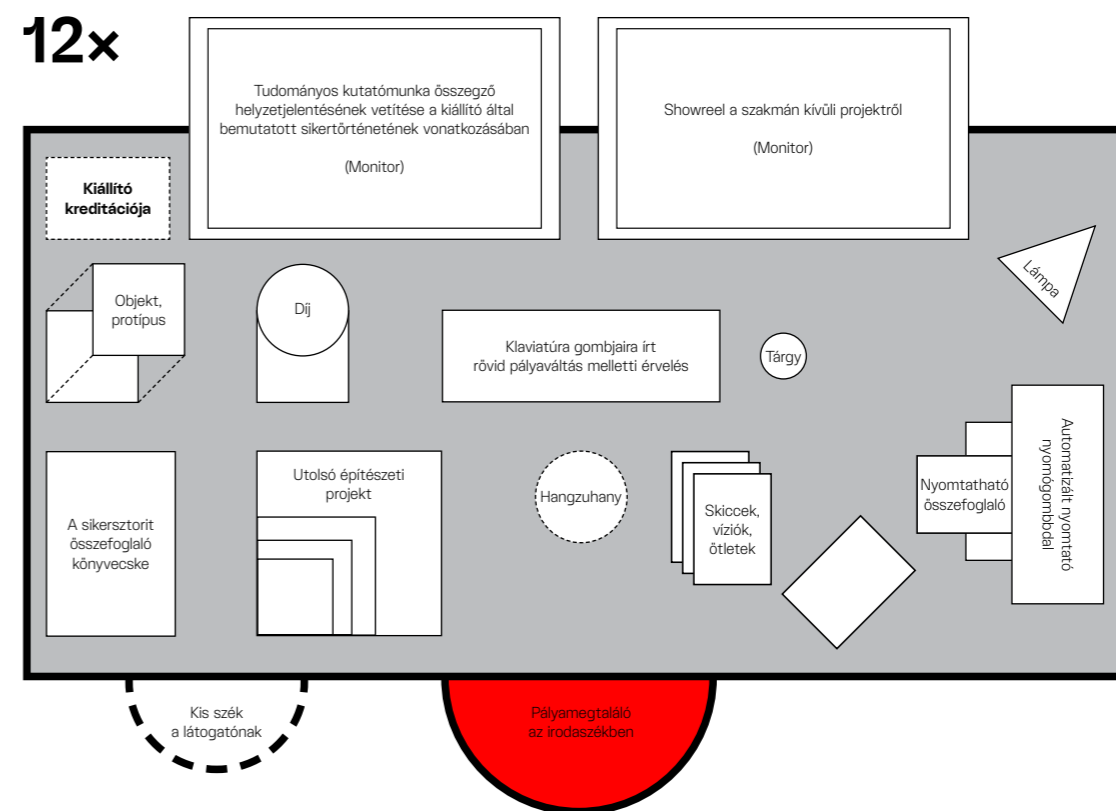

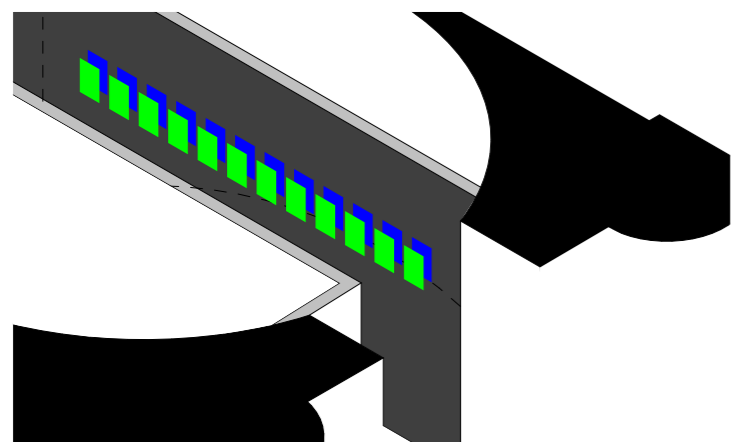

Elvihető A4-es összefoglaló lapok

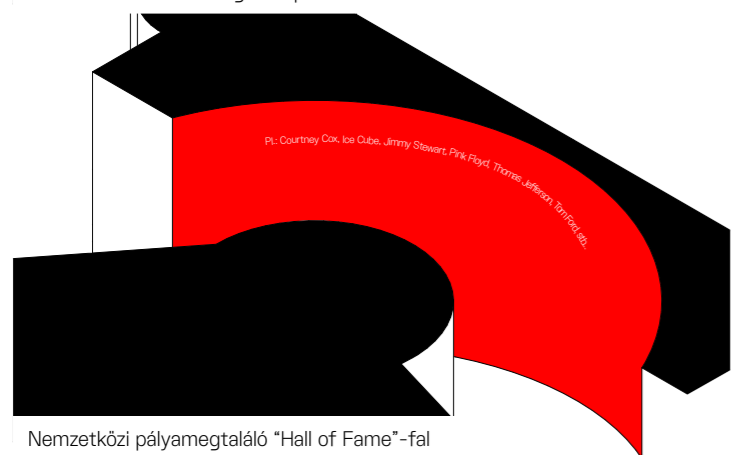

Nemzetközi pályamegtaláló "Hall of Fame"-fal

MEGÉRKEZÉS

ÍGY NEM! - MÁSKÉPP IGEN!

A kiállítás a Magyar Ház átriumában található üdvözlőfallal indul, amin a kiállítás címe, tematikája, valamint a kiállítás értelmezését segítő vizuális segédlet látható. A pavilon szimmetrikus felépítéséből adódóan a kiállítást két irányból lehet megközelíteni - a tárgyalók és az irodatermek felől. A két kisterem a kiállítást ellentétpárra épülő tartalmát összegzi: a bal oldali kisteremben a kiállítás 12 állomásának tartalmát kétoldalon (sikerprojekt és helyzetjelentés) egyenként összegző A4-es papírlapok találhatók. A jobb oldali kisteremben egy pályamegtalálóknak állított nemzetközi „Hall of Fame” fal található. A kiállítás felépítésének érdekessége, hogy a kiállítás kettősségre felépített behatásai miatt a konklúzió közel azonos lesz a látogató számára.

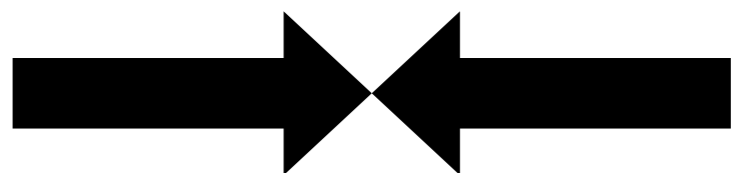

BEHATÁSOK

KETTŐSSÉG

A kiállítás kettősségre építő tartalmát a látogató egyszerre fogadja be. Az információban rendkívül gazdag anyag látogatóra gyakorolt hatását tovább erősíti a vizuálisan rendkívül karakteres díszlet és a drámai megvilágítás. A kiállításra érkezők egy egyszerű üdvözlő üzenet után egy elhagyatott építész irodában, építészeti pálya buktatói és hazai pályaelhagyó sikersztorik között találja magát.

ÚTRAVALÓ

SZEMLELÉTVÁLTÁS

Az üdvözlő szöveg ellentétpárjának és a kiállításon bemutatott tartalmak fúziója ugyanazt az útravalót nyújtja minden látogatónak: újrafeltalálni a szakmát!



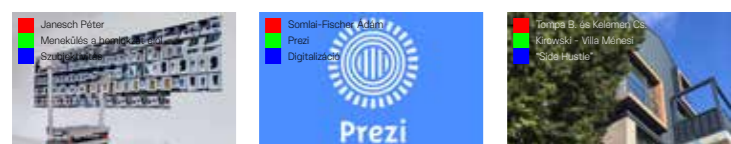
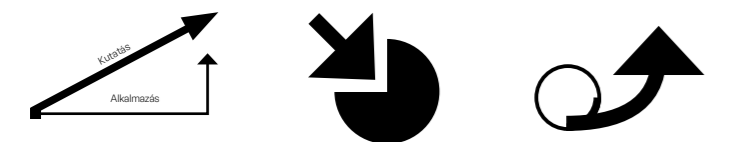
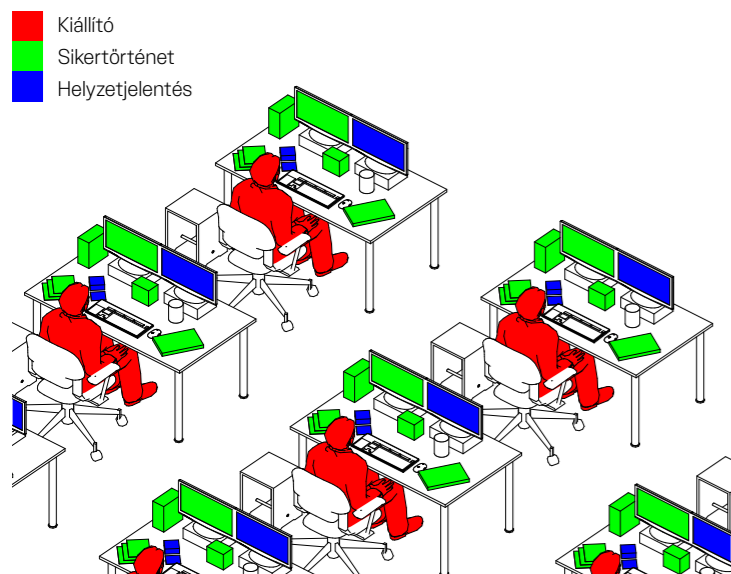

DÍSZLET
ELHAGYATOTT ÉPÍTÉSZIRODA

A kiállítás díszlete egy építésziroda mindennapjainak valóságsszimulációja lesz. A pavilon három, plusz egy térre oszlik. A kiállítás három irodateret reprezentál: tárgyalók (formális és informális), vezetői szoba (apszis) és az irodater munkaaállomásokkal. A munkakörnyezetek a 12 kiállító sikerprojektjeinek anyagaival, a kutatómunka összegzésével és audiovizuális elemekkel kiegészülve lesznek bemutatva. A rendkívül karakteres scenográfia kissé nyomasztó, abszurditásánál fogva mégis humoros és a bemutatott tartalmak fajsúlyosságával együtt érzékelve könnyen befogadható, maradandó és tanulságos látogatói élmény. A drámai hatást a surlófény és sztereotipizált irodai millió mellett erősíti a pályaelhagyókat reprezentáló piros bábuk körül pásztázó látogatók árnyéka is.



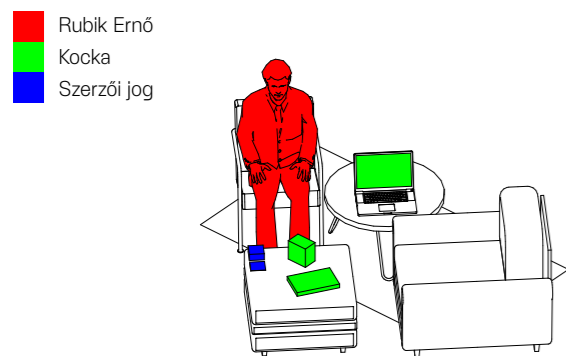
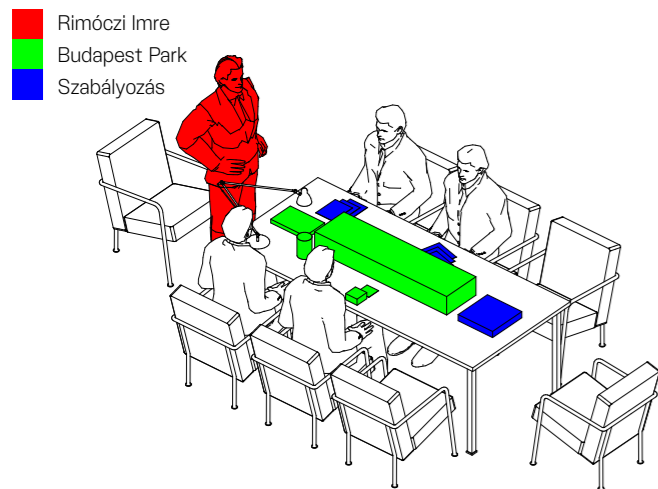

KIÁLLÍTÓK

PÁLYAMEGTALÁLÓK SIKERTÖRTÉNETEI

A kiállítás fő tartalmát a 12 kiállító pályaelhagyást követő sikertörténetei adják. Projektjeiknél közös nevező a szakmán kívüli kiteljesedésnél alkalmazott korábban elsajátított építészeti eszköztár célzott, tudatos felhasználása. Továbbá a kiállított anyagok témái között megfigyelhető áthatások feltárják az építészet „házon kívüli”, sőt, még az építészeti határterületeken is túlmutató közvetett alkotóerejét és szakmán kívüli értékteremtés közvetett visszahatását az építészetre.

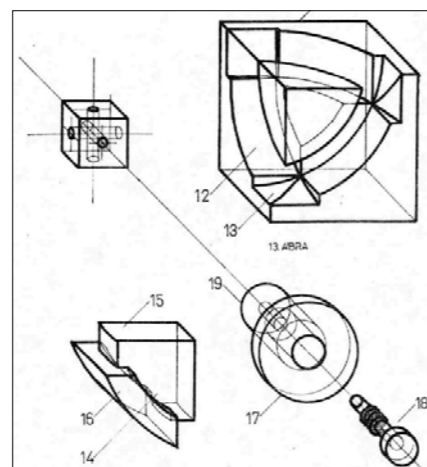
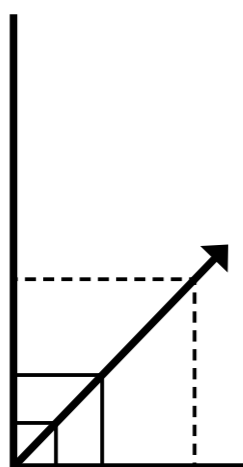
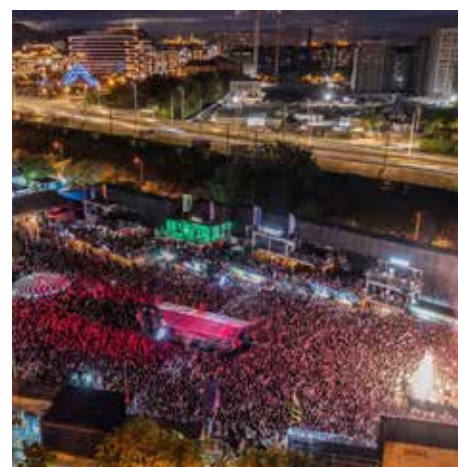

- Gryllus Dénes, Gryllus Vilmos, Radványi Balázs
- KALÁKA életmű
- Társművészetek

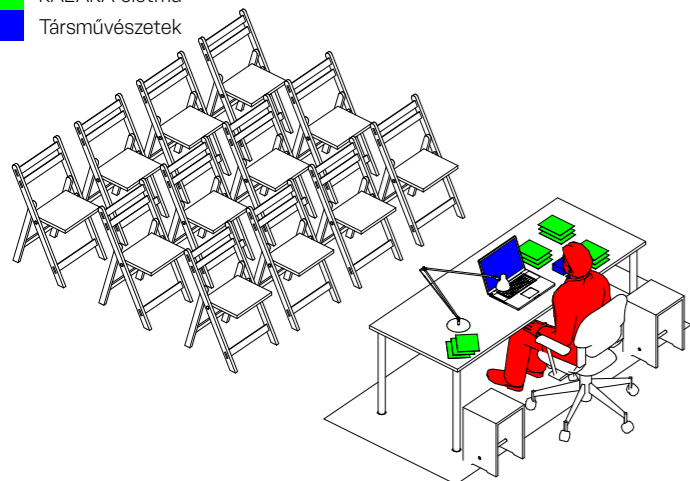

KUTATÓMUNKA SZAKMAI DIAGNÓZIS ÁLLÍTÁSA

A kiállítás kiegészülő tartalmának gerincét az építőipari megrendelő, építész és a munkatársak tevékenységi köréhez tartozó világviszonylatban tett tudományos kutatás és szakmai diagnózis adják. Mind a tizenkét kiállító projektéhez tartozik egy annak témájával egybevágó statisztika, mint a sikertörténetek kontraposztjai. A kutatómunka során kiemelt szerepet kap "Az építész", akinek szakmán belüli helyzetéről, valamint a vonatkozó sikertörténeti gyakori "elmaradásának" okairól a Women in Architecture alapító-kutatója készít feltáró, részletező anyagot. A kutatómunkán keresztül a látogatók megismerhetik a szakmaelhagyás mellett szóló általános érveket, valamint egy-egy sikerprojekt és szakmai helyzetjelentés ismétlődő együttesének üzenete megalapozza a látogatói élmény kritikai szemléletmódját.

+ Az építész munkakörnyezetében az abszisz falára vetítve látható lesz egy másfél perces animációs film. A pop-up mozihoz 12 szék tartozik.

Ismétlődő kisfilm
Kalászi Benjámin (Airplan Studio) rendezésében

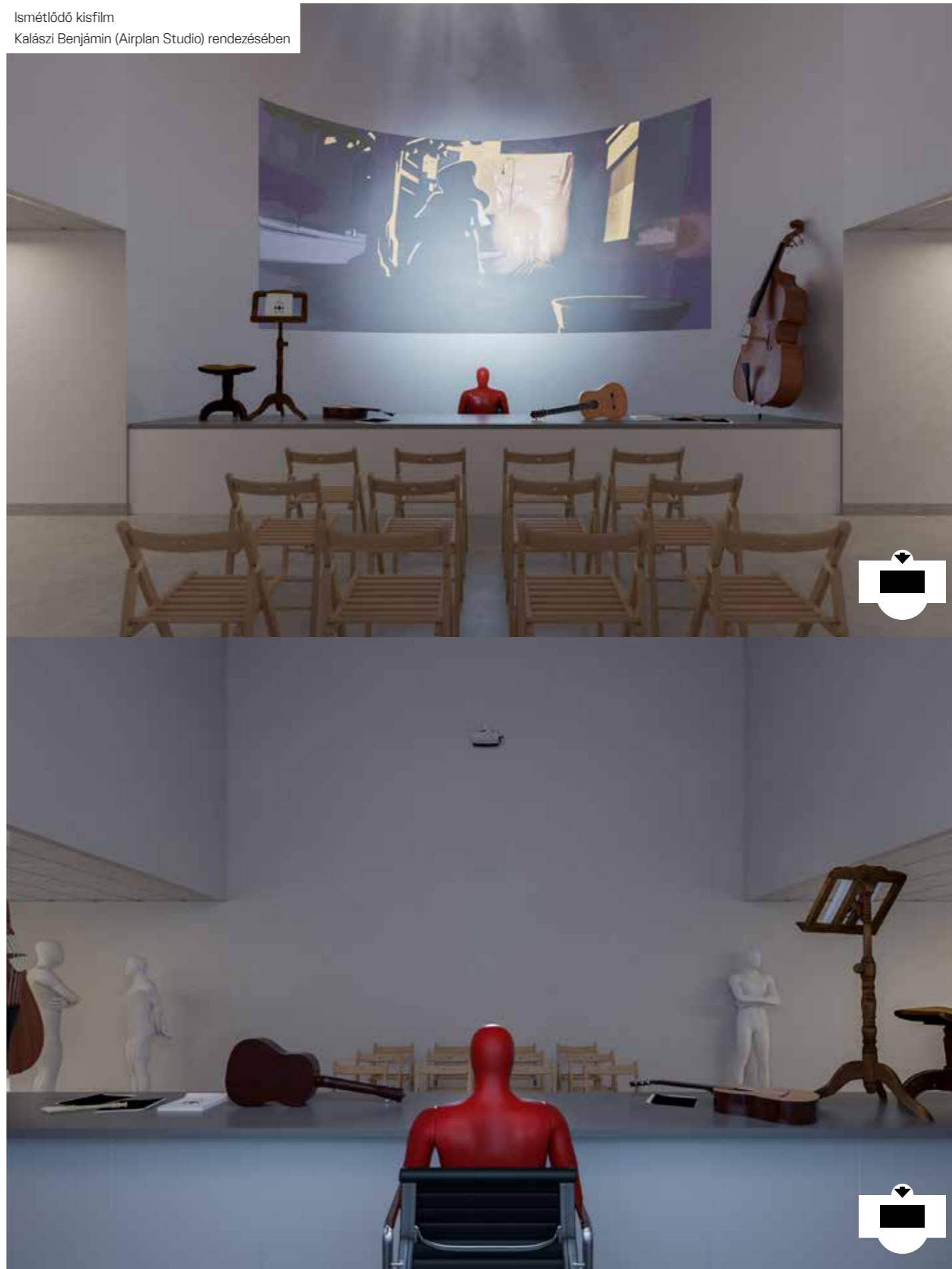





NINCS ITT SEMMI LÁTNIVALÓ

Terjedelem: 100 oldal
Példányszám: 700 pld
Méret: A5 álló
Belív: 180 g ofszet
Borító: R255 300 g
Hátlap: fekete 300 g
Kötészet: tűzött

A kiállítás katalógusának felépítése

Kurátori tanulmány
Sikerprojektek részletes ismertetője
Szakmai kutatómunka eredményei
Kiállítás koncepciójának leírása
Kiállítás látványtervei
Werk fotódokumentáció
Link a kisfilmhez
QR a díj 3D nyomtatott fájlhoz



**NEM LÁTTAM
SEMMIT**

Pecsétnyomó bélyegzőpárnával
300 db

The Red Nothing to See Here Award*
*az Arany Oroszlán-díj kicsinyített, torzított mása

HU

A kiállítás az építészet évtizedes szakmai identitáskereséséről készít objektív korlenyomatot és ad perspektívát a rendkívül sokrétű építészeti eszköztár szakmán kívüli alkalmazására. Az építészeti nívóvesztés világszerte tetten érhető – az egykori kulturális mértékadó építőipari mutatókat mozgató szolgáltatássá degradálódott. Az építőipar a rendelkezésre álló tudás csak elenyésző hányadát képes alkalmazni: presztízs-beruházás, ipartelep, álmotthon -és álommunkahely projektek megvalósulásakor. A kialakult környezet alkotói tevékenységre és érdemi progresszióra alkalmatlan, így a szakmai ambíciókat szakmán kívüli érdemes keresni. Ugyanis az építész egy háznál többre képes: közösségépítés, közjó, közízlés, zene, film, anyagkutatás, underground, produkció, találmány, technológia és digitalizáció. A magyar pavilon kiállítása az építészeti eszköztár tömeg -és formátum-mentesített világot megreformáló erejét ünnepli. “Ahhoz, hogy szembenézhesünk a lángoló világgal, az építészetnek a körülöttünk lévő összes intelligenciát mozgósítania kell...” – A magyar pavilon mozgósítja.

EN

The exhibition provides an objective footprint of the decades-long professional identity quest within architecture and offers perspective on the extraprofessional application of the highly diverse architectural toolkit. The global decline in architectural quality is evident—formerly a cultural benchmark, it has degraded into a service driving industry metrics. The construction sector can only apply a negligible fraction of the available knowledge during project realizations such as prestige investments, industrial complexes, dream homes -and workplaces. The established environment is unsuitable for creative activity and substantive progression, thus professional ambitions must be sought beyond the profession. An architect is capable of more than just designing a house: community building, public welfare, generic taste music, movie, material research, underground scenes, production, invention, technology and digitalization. The exhibition of the Hungarian pavilion celebrates the reformative power of the architectural toolkit in creating a world unrestricted by either mass or format. “To face a burning world, architecture must harness all the intelligence around us...” – The Hungarian pavilion does it.



TEASER

DÜRER KERT



TURNÉ

ORSZÁGOSAN
12 EGYETEMEN



INTERJÚ

OCTOGON
ÉPÍTÉSZFÓRUM
DESIGNISSO



PUBLIKÁCIÓ

ARCHDAILY
DEZEEN
DOMUSWEB
WALLPAPER
&
HYPEANDHYPER
ROADSTER
PLAYER
FORBES

DOLOGI KÖLTSÉGEK (BRUTTÓ)

TÉTELEK	KÖLTSÉGEK	MEGJEGYZÉS
Kiállítás kivitelezése	4 700 000 Ft	
Díszletelemek	-	Möbelkunst szponzoráció
Műszaki, technikai eszközök	-	Möbelkunst szponzoráció
Egyedi bútorelem munkadíja	-	SG Project szponzoráció
Installációs anyagköltségek	2 600 000 Ft	Gipszkarton, intro-fal, álmennyezet-imitáció, bábuk
Szakmai anyagköltségek	600 000 Ft	Kiállítás nyomtatott anyagai
Költségvállalás szponzor részére	1 500 000 Ft	Csomagás és rakodás előkészítése
Katalógus és információs anyagok	5 200 000 Ft	
Grafikus tiszteletdíja	2 000 000 Ft	Kiadványszerkesztés, arculati terv és nyomdai anyagok elkészítése
Fotós tiszteletdíja	200 000 Ft	Werkfotók készítése a katalógushoz
Fordító tiszteletdíja	500 000 Ft	Angol és olasz fordítás
Nyomdaköltségek	2 000 000 Ft	200 db HU és 500 EN katalógus A5 tűzött füzet
Ajándék	500 000 Ft	300 db pecsétnyomó tintapárnával
Szállítás, biztosítás	2 800 000 Ft	
Szállítás közúton oda-vissza	1 200 000 Ft	
Szállítás hajón oda-vissza	1 200 000 Ft	Nyomdai anyagok, bútorok és díszletelemek
Biztosítás	400 000 Ft	
Szállásköltség (építés és bontás idejére)	1 400 000 Ft	
2 szobás apartman 12 éjszaka 5 fő (építés)	900 000 Ft	Teljes Airbnb lakás, aktuális ajánlat alapján
2 szoba apartman 5 éjszaka 5 fő (bontás)	500 000 Ft	

Kurátor és kiállító művészek tiszteletdíja	4 000 000 Ft	
Kurátor és vezető kutató	1 800 000 Ft	Kurátori koncepció megvalósulása és projektmenedzsment
Kutató asszisztensek	900 000 Ft	Tartalmak formátumra szabása és kutatómunka feldolgozása
Kutató	400 000 Ft	Women in Architecture helyzetjelentés elkészítése
Látványtervező	300 000 Ft	Látványtervek elkészítése
Animátor és grafikus	600 000 Ft	A kisfilm legyártása
Dologi költségek összesen	18 100 000 Ft	

SZEMÉLYI JELLEGŰ KÖLTSÉGEK

Ludwig Múzeum műszaki stábjának napidíjai	2 600 000 Ft	Ludwig Múzeum munkatársainak fenntartott összeg
Személyi jellegű költségek összesen	2 600 000 Ft	
Előre nem kalkulálható költségek (10%)	2 300 000 Ft	
Összesen	23 000 000 Ft	

Kiállítás



Kiállítás tartalmának feldolgozása és installációs tervek elkészítése

- Kiállítók anyagainak feldolgozása
- Kutatómunka törzsanyagának feldolgozása
- Kiviteli tervek és berendezési terv elkészítése
- Kiállítás grafikai arculatának elkészítése

Kutatócsapat és kiállítók briefelése

- Kurátori kooperáció a kiállítókkal
- Első sajtóesemény

Kivitelezői tender

- Megbízás
- Helyszinbejárás
- Arculati elemek adaptálása a kiállításra

Installáció gyártása és építése

- Kiállítók anyagainak végleges formátumra konvertálása
- Kutatómunka végeredményének formátumra konvertálása
- Nyomdai anyagok gyártása és digitális anyagok exportálása
- Kiállítandó objektumok beszerzése
- Építési alapanyagok és technikai elemek beszerzése
- Díszletelemek beszerzése
- Holnap elkészítése és tartalmak feltöltése

Csomagolás, deponálás, kiszállítás

- Április: előkészítés szállításra
- Március: gyűjtőállomásra szállítás
- Február: listázás és címkézés

Kiállítás építése

- Május 14. Építés
- Május 21. Tesztüzem
- Május 22. Átadás

- Május 24. Megnyitó ünnepség
- A4 összegzőlapok pótlása
- Karbantartás
- November 23. Záróesemény

Május 24. - November 23.

Bontás, hazaszállítás

Katalógus

Katalógus törzsanyagának előkészítése

- Pályázati anyag tartalmának összegzése

A katalógus grafikai tervezése

- Kiadvány sablon elkészítése
- Kiállítás grafikai arculatának adaptálása a katalógusra
- Kiállítás tartalmának beszerkesztése

A katalógus szövegeinek véglegesítése

- Végleges törzsszöveg
- Kutató végeredményének szöveges összegzése
- Kreatív szövegírás és szerkesztés

A katalógus szövegeinek korrektúrázása és fordítása

- Lektor felkérése
- Szakíró felkérése
- Szerződéskötések

A katalógus véglegesítése

- Szövegek tördelése
- Ábrák készítése
- Fotók szerkesztése
- Próbanyomtatás

Katalógus nyomdába adása

- Végleges katalógus befotózása

Katalógus bemutató

- Prezentáció a Biennálén
- Prezentáció Magyarországon

12 MÁS: Film előkészületek

Pintér Márton kurátor és vezető
kutató **Manhertz Ingrid** és
Graf András kutatótársak
Bujdosó Attila, Győrffy Máté,
KALÁKA, Janesch Péter,
“Az építész nő”, **Losonczy Áron,**
Pozsár Péter, Rajcsányi Balázs,
Rimóczi Imre, Rubik Ernő*
Somlai-Fischer Ádám,
Kelemen Csaba és
Tompa Balázs kiállítók

128hi Studio Látványtervek

Szőke Gergely Lukács Grafika szak konzulens

+ 12 MÁS c. sorozat

Csontos Györgyi jóváhagyásával és támogatásával

Tizenkét kőműves építészportré-sorozata nyomán*

*Közvetlen átfedés, vagy konkrét kapcsolódási pont nélkül

*Rubik Ernő a pályázati határidőig sajnos nem jelzett vissza.
A kiállításon való részvételi szándékára továbbra is számítok.

+ CARLO RATTI

“Mi építészek szeretjük azt hinni, hogy okosak vagyunk, de az igazi intelligencia mindenhol jelen van: az evolúció testetlen leleményessége, a számítógépek növekvő hatalma és a tömeg kollektív bölcsessége. Ahhoz, hogy szembenézhessünk a lángoló világgal, az építészetnek a körülöttünk lévő összes intelligenciát mozgósítania kell...”

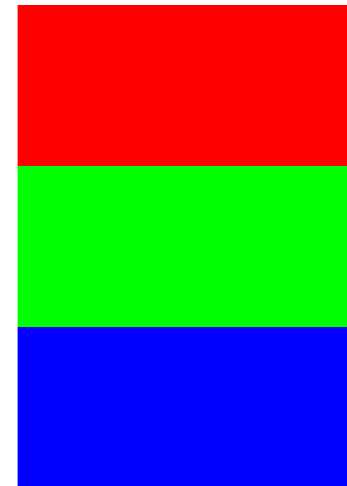

**NINCS
ITT SEMMI
LÁTNIVALÓ**

19. Velencei Nemzetközi Építészeti Biennále
Magyar Pavilon –
Kurátori pályázat

Készítette:
Pintér Márton

