

> BONTA \ GÁSPÁR \ GYÖRGY <
> DIPLOMA // 2009 // MOMÉ <

» DUNAI KILÁTÓ «

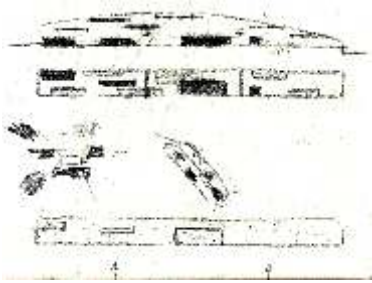

1. mi ?

2. hol ?

3. miért ?

4. hogy ?

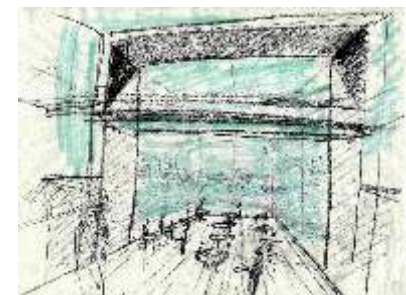
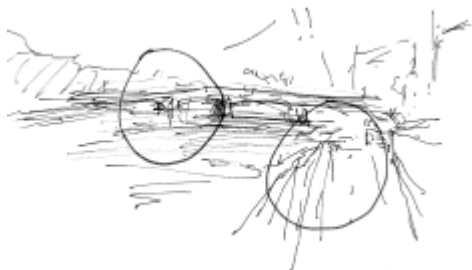

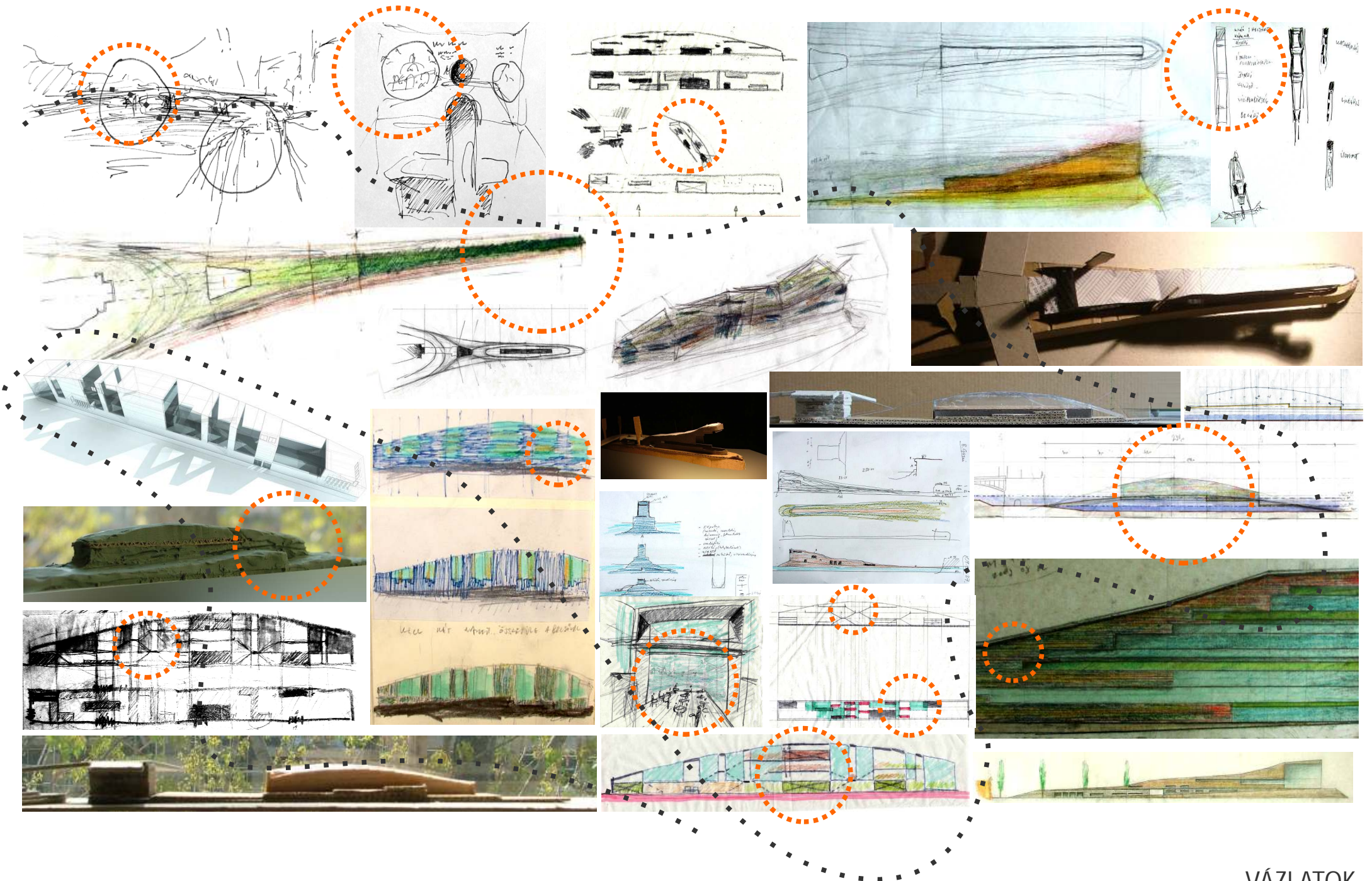

VÁZLATOK

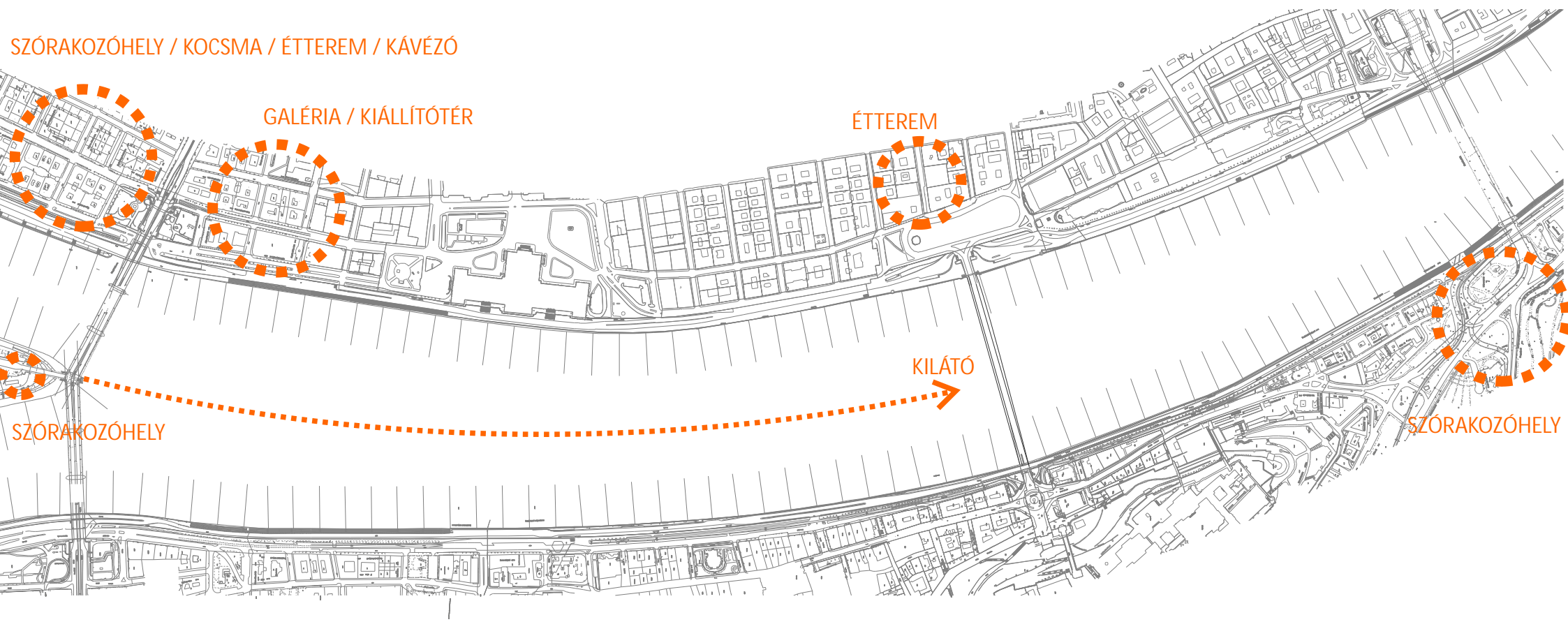

PROGRAM

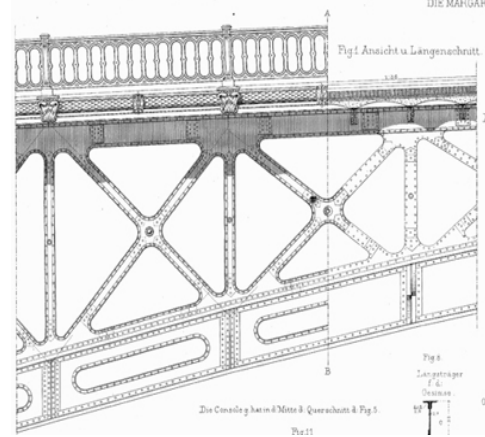
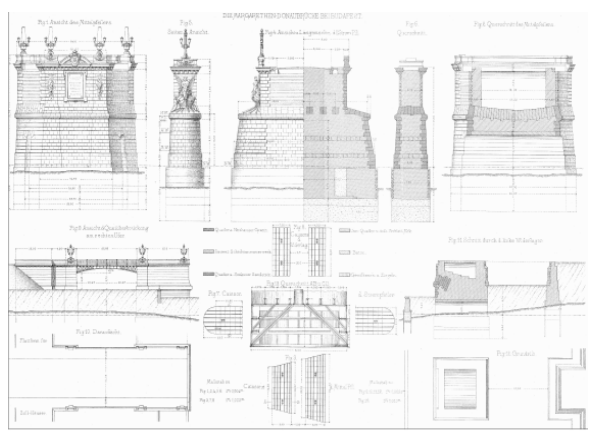
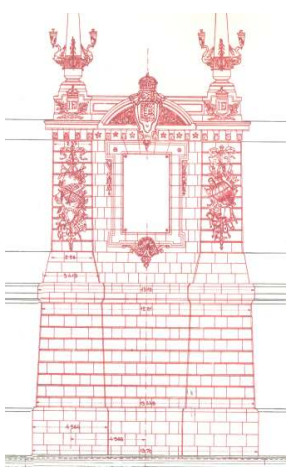
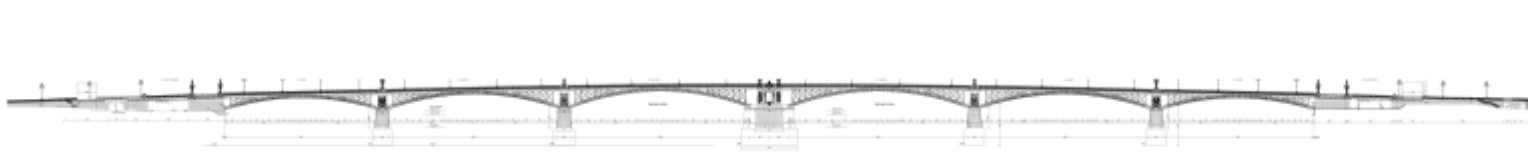

H I D - A V A T Á S

SCHULEK - IZSÓ // NEMZETI EMLÉKHELY // 1890

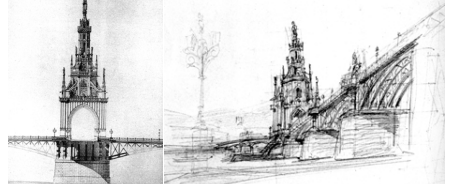

Szók a fiú: „Kettő, vagy semmi!”
És kártya perdül, kártya mén;
Bedobta... késő visszavenni!
Éz az utolsó tétemény:
„Egy fiatal élet-remény.”

A kártya nem „fészt”, - a fúnak
Vérgyöngye izad ki homlokán.
Tét elveszett!... Ő vándorotnak
- Most már remény nélkül, magán -
indul a késő éjtszakán.

Előtte a folyam, az új hid,
Még rajta zászlok lengenek:
Ma szentelé től a komoly hit,
S vídám zenevel körmenet:
Nyere „Sző-Szent-Margit” nevet.

Halad középig, hova záros
kaszát ereszk megcsúsz:
Éjfelt is a négy parti város
Tornyában sora elveri; -
Lenn, csillagok száz-ezerei.

S amit az óra, csengve, bongva,
Ki véknyan út, ki vastagon,
S ő néz a visszáz csillagokba:
köl egy-egy árnyék a habon:
Osz, gyermek, ifju, hajdon.

Elébb csak a fej nő ki allig,
S körülforog kíváncsián:
Majd az egész természet kiválik
S ujjonganak mindannyian:
„Új hid! avatni mindt vigán.”

„Jerünk!, ki kezdje? a galamb-pár!”
Fehérben ifju és leány
Ölelezkik s a hidon van már:
Egyesé a hajl utáni!
S búknak, - mint egykor igazán.

Taps várja. - „Most a millióan
Van a sor, bírók, öregem!” -
„Ha megszökött minden addóm:
Igy szólni tisztesebb nekem!”
S elsímul a víz tükre lenn.

Hivatlanul is jönnek aztán
A harmadik, a negyedik:
„Én a quateronót elszalasztám!”
„Én a bocsóletet, - pedig
Viseltem négy évtizedig.”

S kört köré hány a barna hullám,
Amint letűnnek, itt vagy ott:
Jön egy fiú: „Én most tanulán
Az elsőt: pénzem elfogyott:
Nem adtak ugróm hát nagyot!”

Egy tisztas agg, fehér szakáll,
Lassan a hidra vándorog:
„Hordotta ez, míg birta vállát,
A létet: mégis nyomorog!”
Fogad be, nyílt örvény-torok!

Unalmas arc, felig kifestve -
Egy úri nő lomán kikélt:
„Ah, kinos élet: reggel, estve
Öltözni és vetkezni kell!”
Ezt is hullámok nyelik el.

Nagy zajjal egy dült férfi váza
Csörtet fel és vigorgva mond:
„Enyém a hadvezéri pálcá,
Mely megvére Napoleont!”
A többi sügös: „a bolond!”

Szúrtoz fiú ennek nyakába
hástul rohogva ott terem
S ketten repülnek a Dunába:
„Lábszijjra várt a mesterem:
No, várjon, míg megkerlelem!”

„En dús vagyok” kiált egy másik
S élvezni többé nem tudom! -”
„En hű valék a kézfogásig
S elvette Alfred a hugom!”
Eltönnék mind, a járt uton.

„Párbanam ezt én így fogadtam:
Menj hát el, szélme golyó!” -
„En a szeméret félrehoztam,
És ime, az lön bosszuló:
Most vőlegényem a folyó. -”

Igy, s már nem egyenkint, - seregen,
Cikázva, némán ugranak,
Mint röpke hal a tengereken;
Nagy mint csoportos madarak
Föl-fölreppenve, szállanak.

Óriás szemekben hull e zápor,
Lenn táncol óriás buborék:
Félkörben az ongylikos tábor
Zúg fel s le, mint malomkerék:
A Duna győzi s adja még.

Néz a fiú... nem látja többé,
Elmeje bődült, szeme vak;
De, amint sürűbbé, sürűbbé
Nő a vesztélyes forgatag:
Megéri sodrát, hogy ragad.

S nincs ellenállás e viharak, -
Széltörni e varázsgyórárt
Nincsen hatalma földi karnak. -
Mire az óra egyet út:
Üres a hid, - csend mindenütt.

(1877. augusztus 22.)

NAGY MARIANNE // KILÁTÓ // 1974

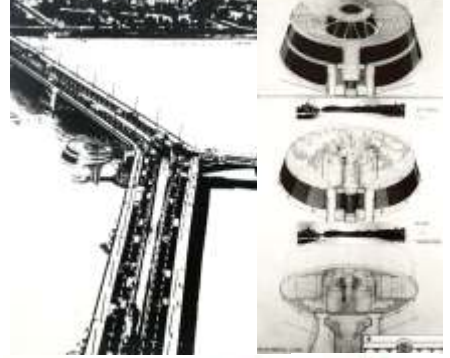

ACZÉL GÁBOR // NEMZETI SZÍNHÁZ // 1988



FINTA JÓZSEF // KILÁTÓ // 1990 KÖRÜL

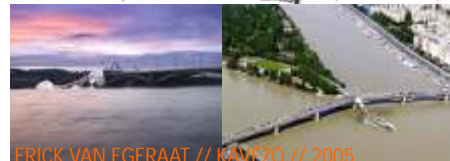
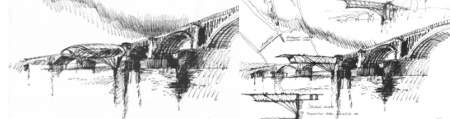

ERICK VAN EGERAAT // KÁVÉZÓ // 2005



MARGIT HÍD

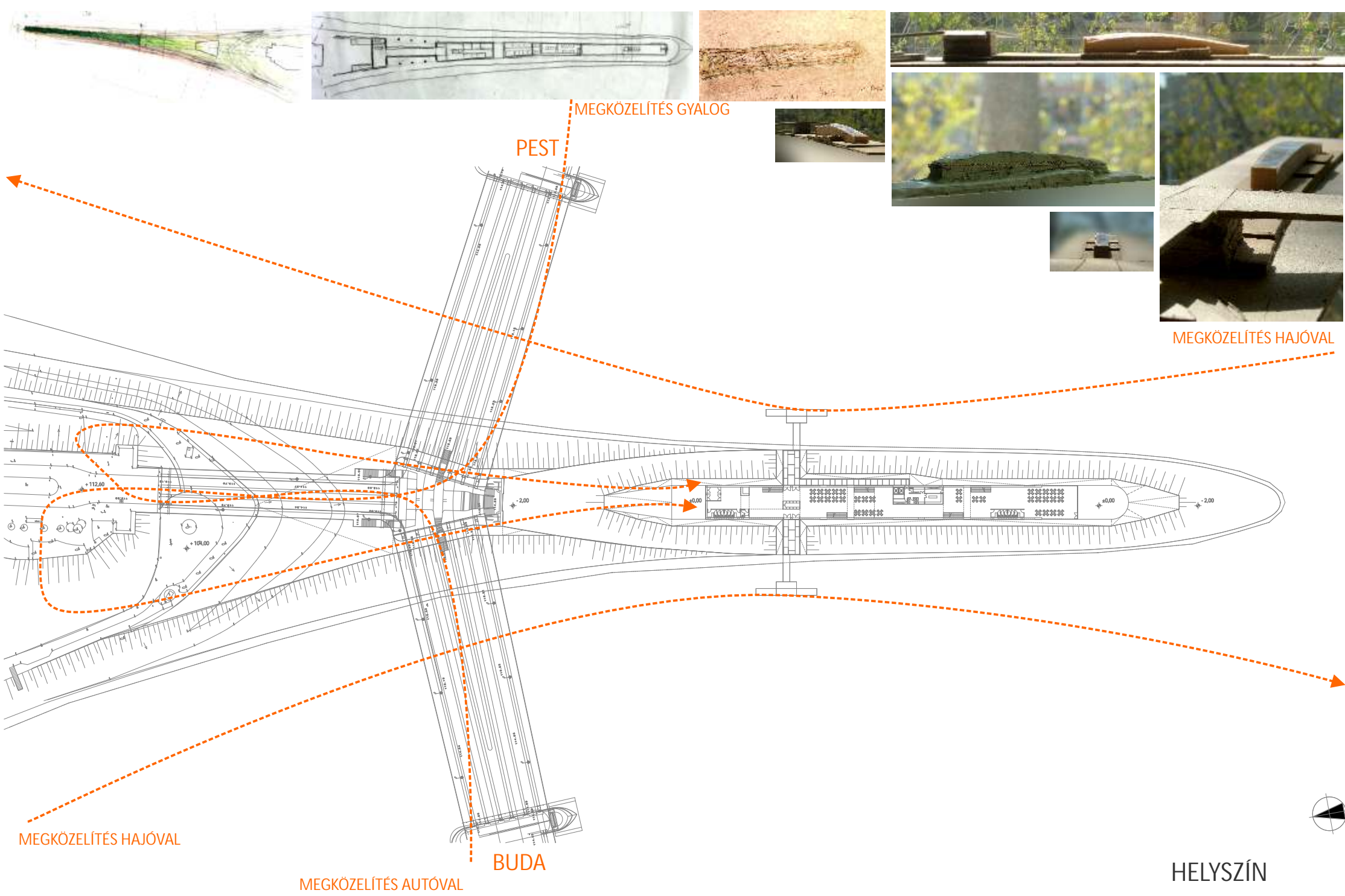

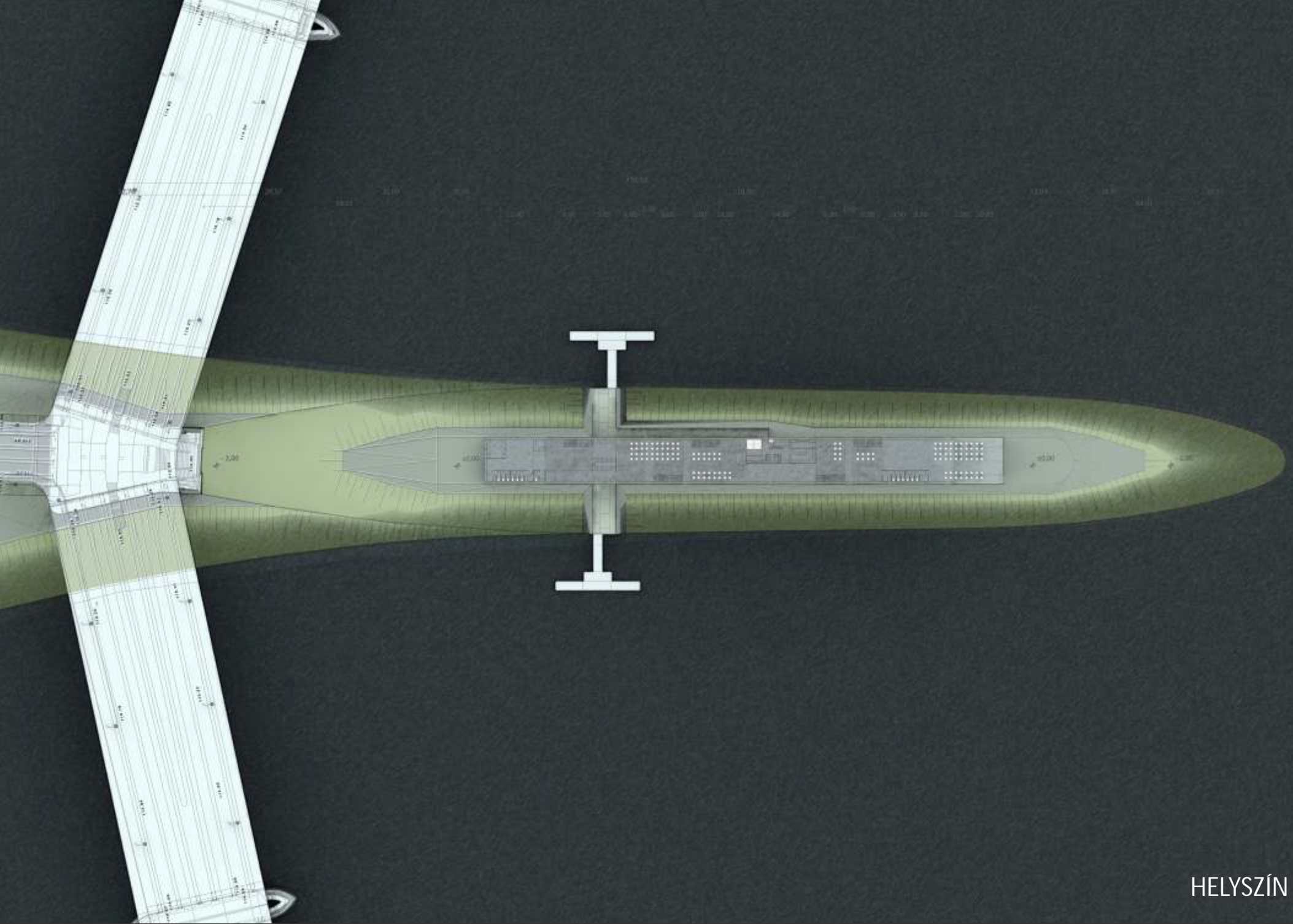

HELYSZÍN



140,1 // BALASSI BÁLINT UTCA - TET MAGASSÁG

115,9 // MARGIT HÍD JÁRÓSZINTJE A KÖZÉPPILLÉRNÉNél

108,2 // JÁSZAI MARI TÉR

150,1 // ALSÓ RAKPART
103,8 // ÁRVÍZSZINT

116,2 // ÉPÜLET LEGMAGASABB PONTJA

104 // TERV 0,00 SZINT

101,9 // MAX. VÁRHATÓ VÍZSZINT

95,9 // MIN. VÁRHATÓ VÍZSZINT

93,4 // MEDER ALJA

SZINTMAGASSÁGOK

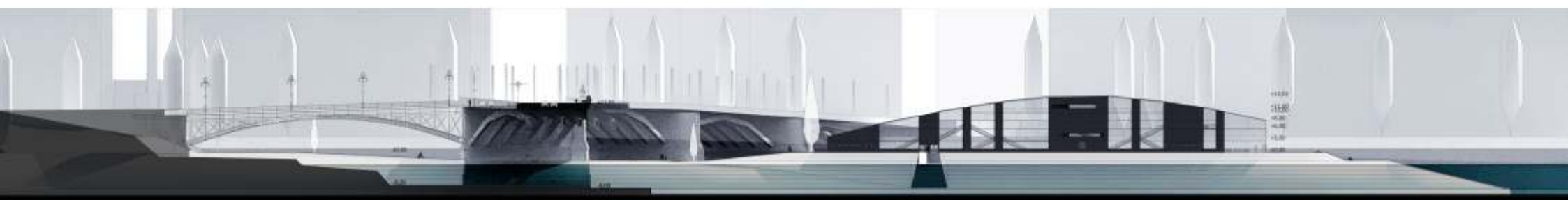
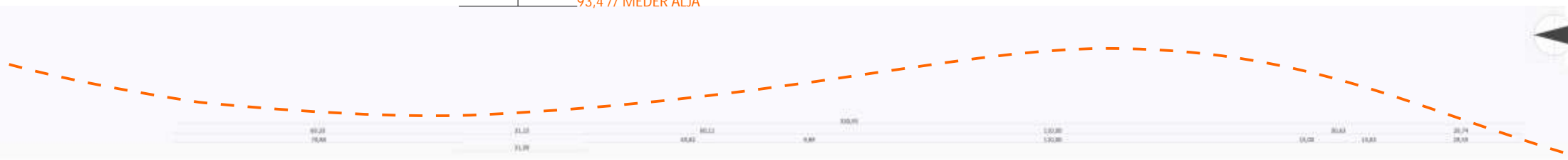
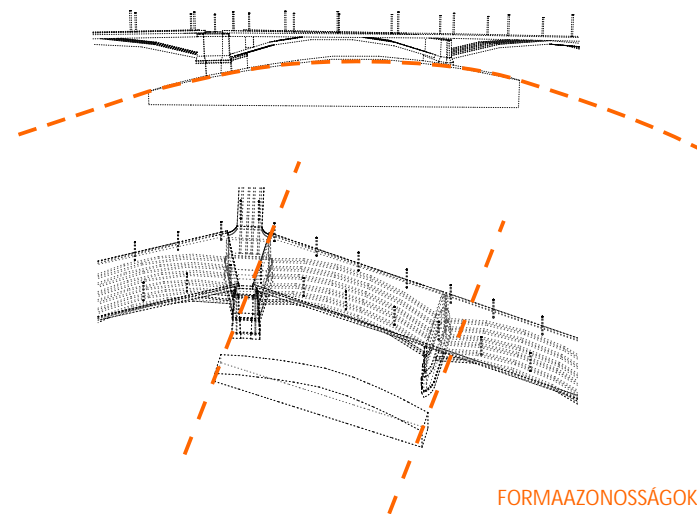

HELYSZÍN

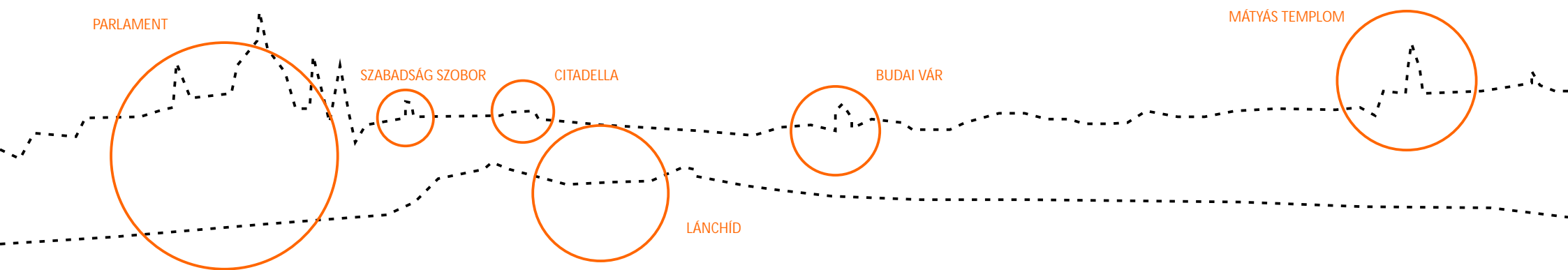

PANORÁMA // A MARGIT HÍD SZÖGTÖRÉSE // A KÖZÉPPILLÉR ÉS A SZIGET KÖZÖTTI TÁV // A DUNA // A RAKPART KIHASZNÁLATLANSÁGA // ÚJ VÁROSI KÖZTÉR



MOTIVÁCIÓ

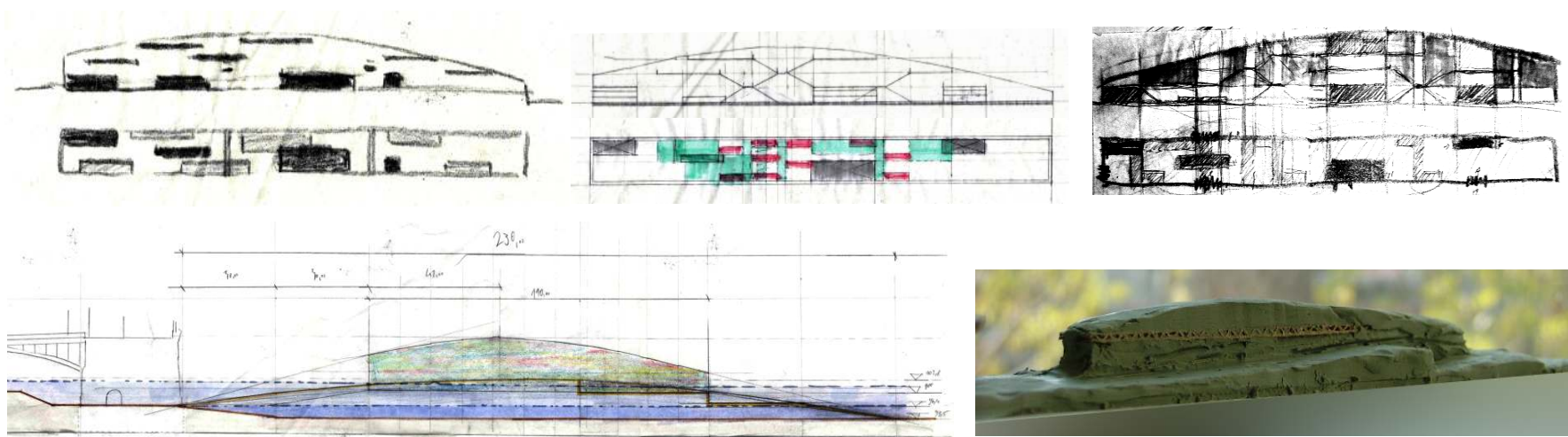

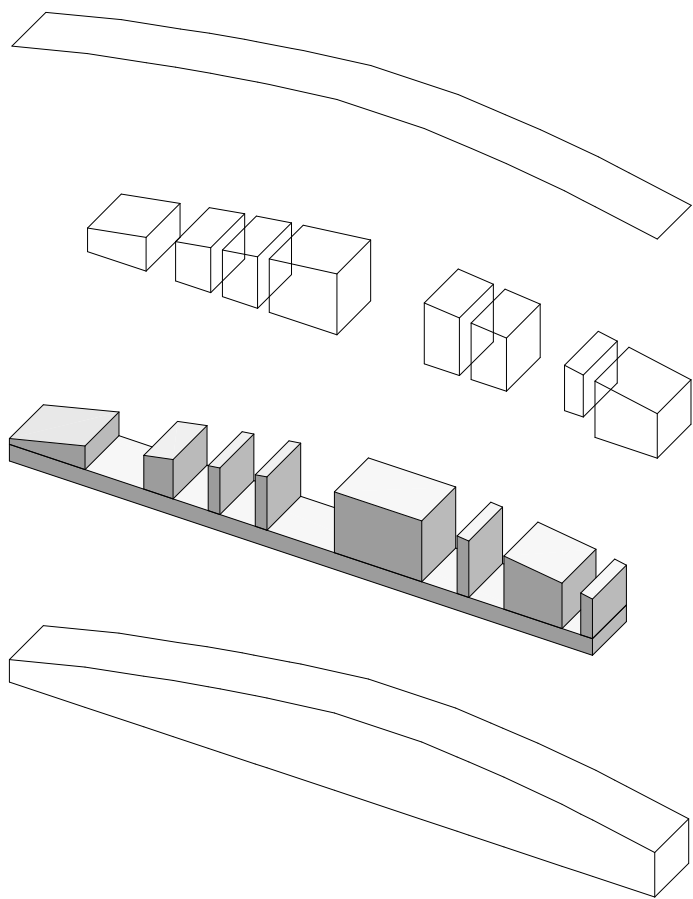

TÓMOR ÉS ÜRES ARÁNYA A TESTBEN

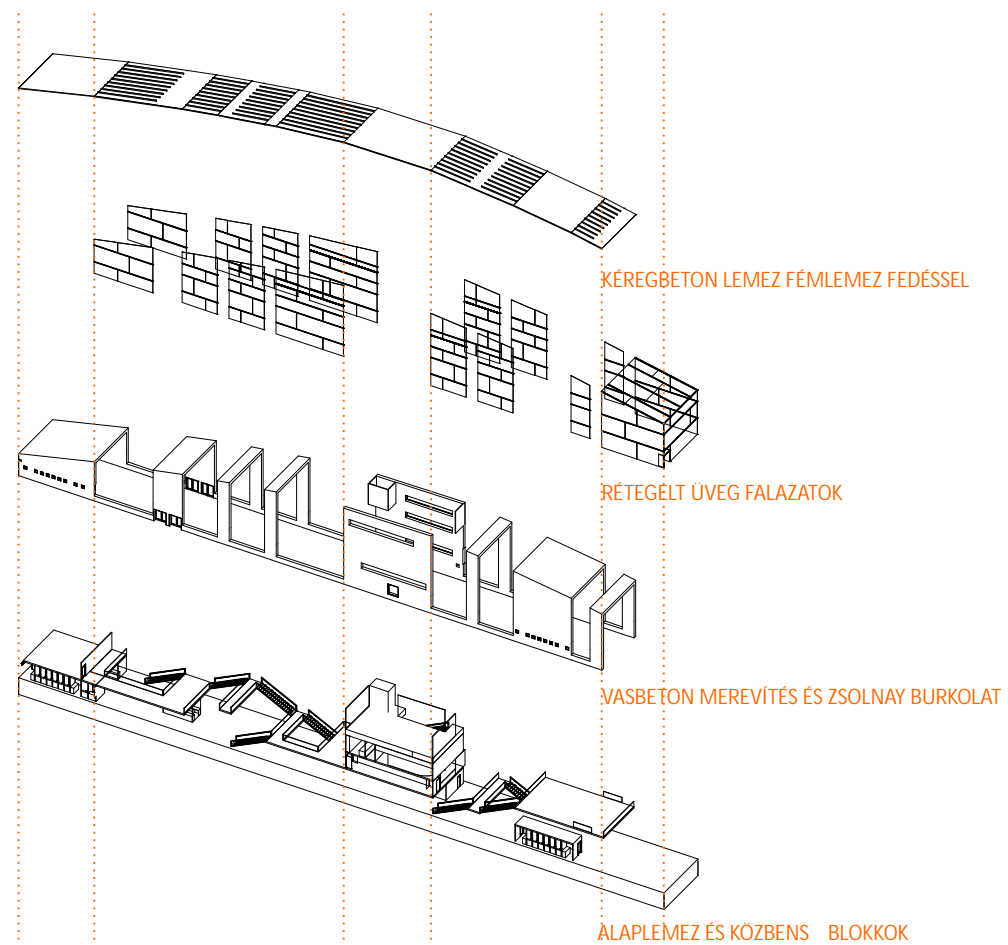

ANYAGOK ÉS TÉRSZERKEZET

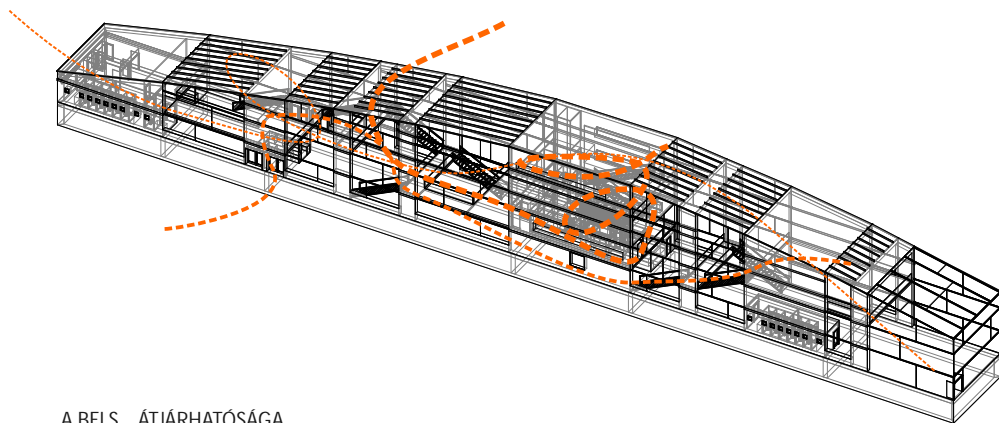

A BELSŐ ÁTJÁRHATÓSÁGA

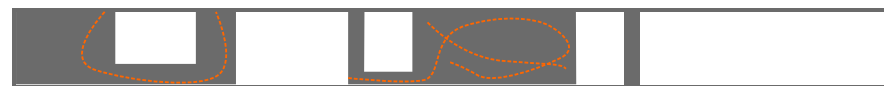
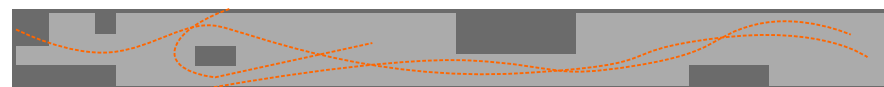

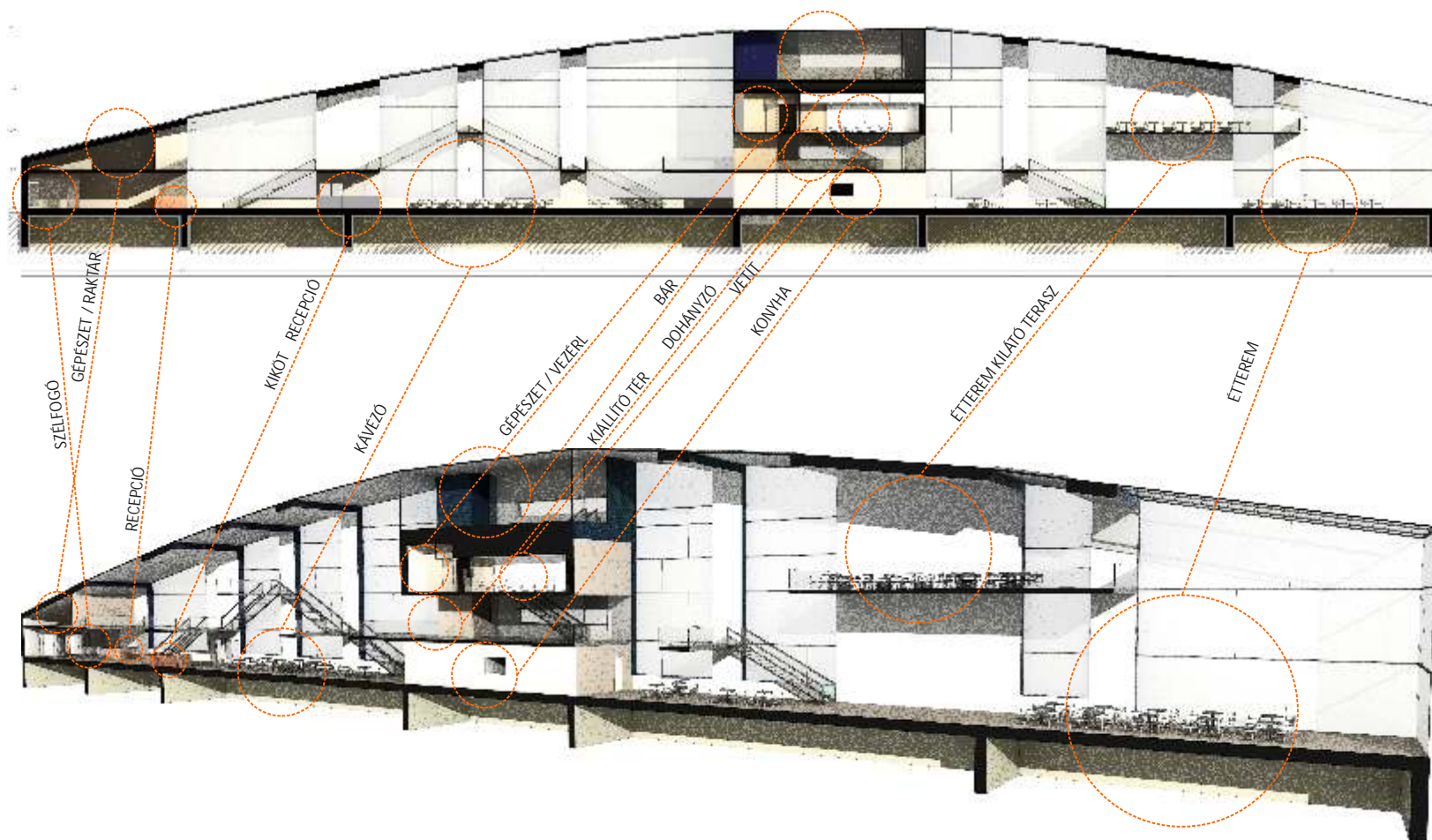

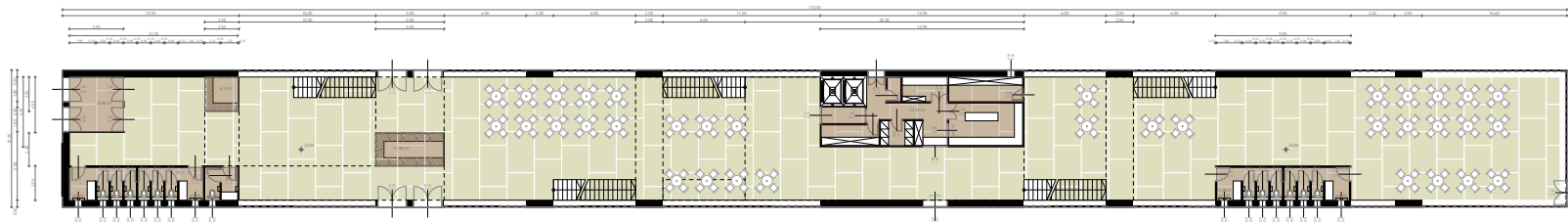

☛ FÖLDSZINT

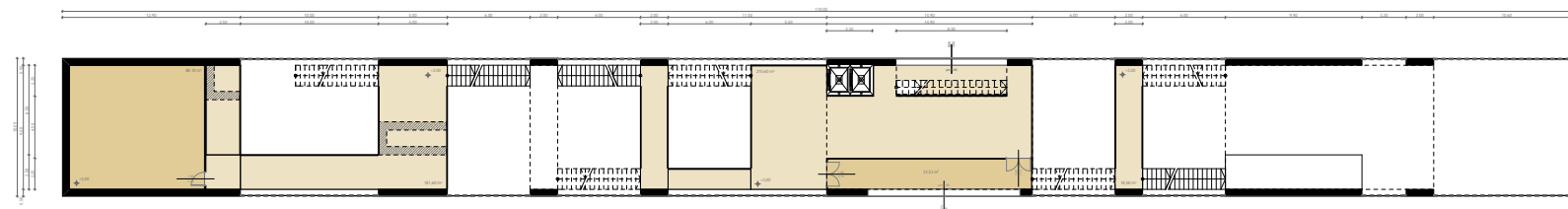

☛ ELSŐ SZINT

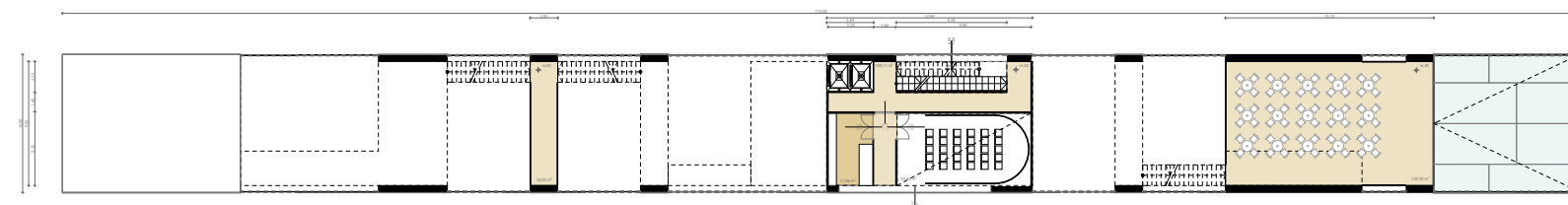

☛ MÁSODIK SZINT

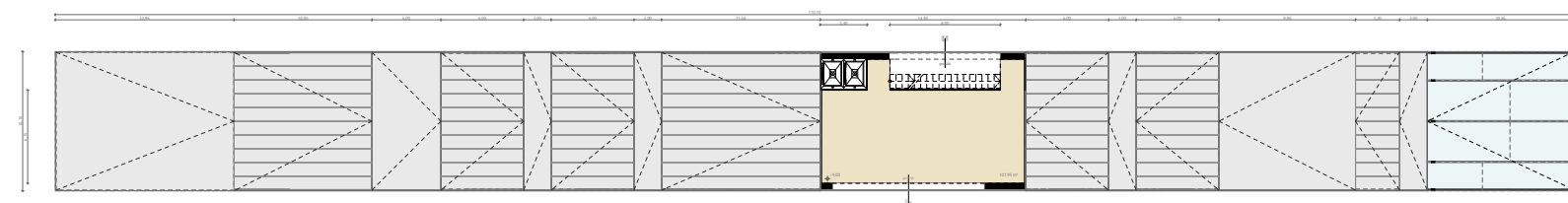

☛ HARMADIK SZINT

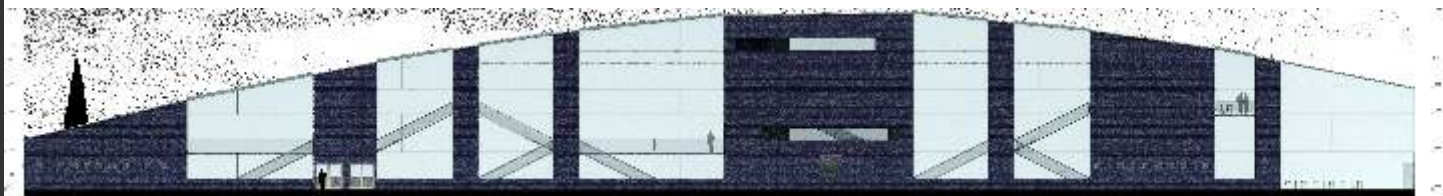

NYUGATI HOMLOKZAT



KELETI HOMLOKZAT

HOMLOKZATOK

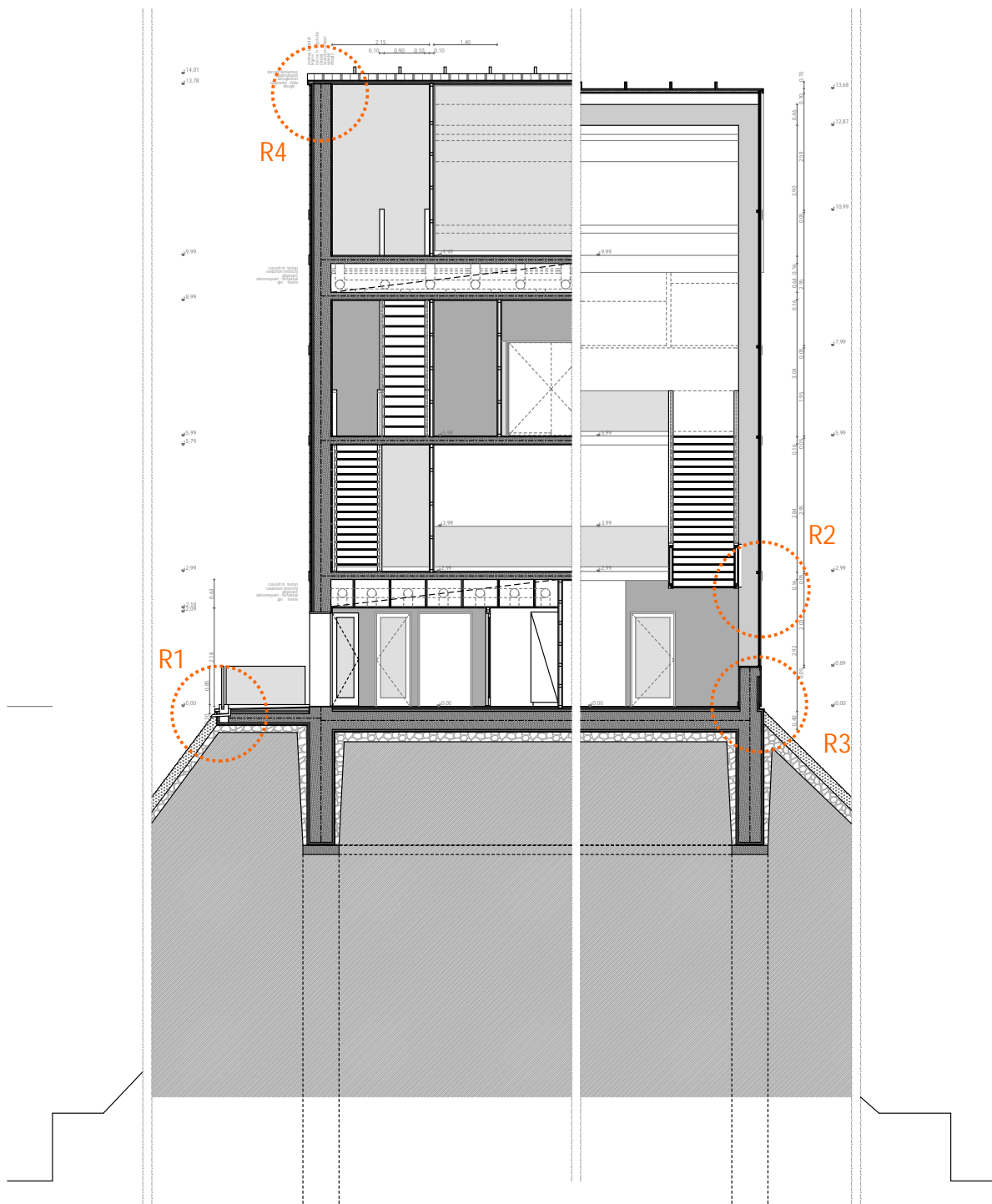

R1

a küls járőfelületeken a csapadékvíz a szigetelést megkerül rejtett folyókán a terepre távozik

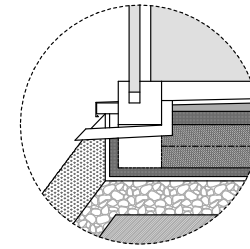

R2

a rétegelt táblauvegeket 5-6 cm vastag teherhordó falazattá összeépítve, egyedi, betonmázas acélprofilal kötjük a vázszerkezethez

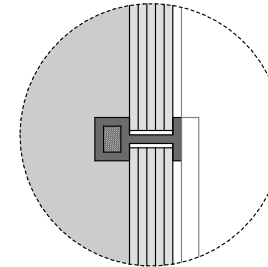

R3

a vastag vasbeton szerkezeteket a megfelelő szigetel rétegrendek után kívül ezozin mázas zsolnay lapburkolattal, bent kültéri nyers glettel vonjuk be

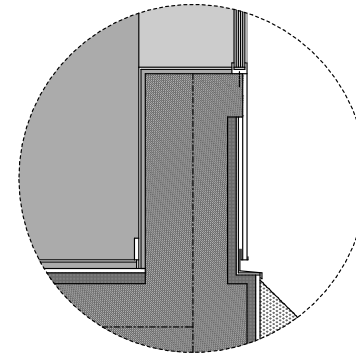

R4

a teherhordó szerkezet közeiben vékony kéregbeton tet lemez van, szigetelés után cinklemez fedéssel

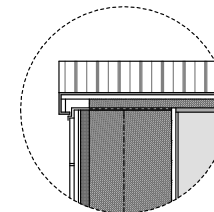

KERESZTMETSZET

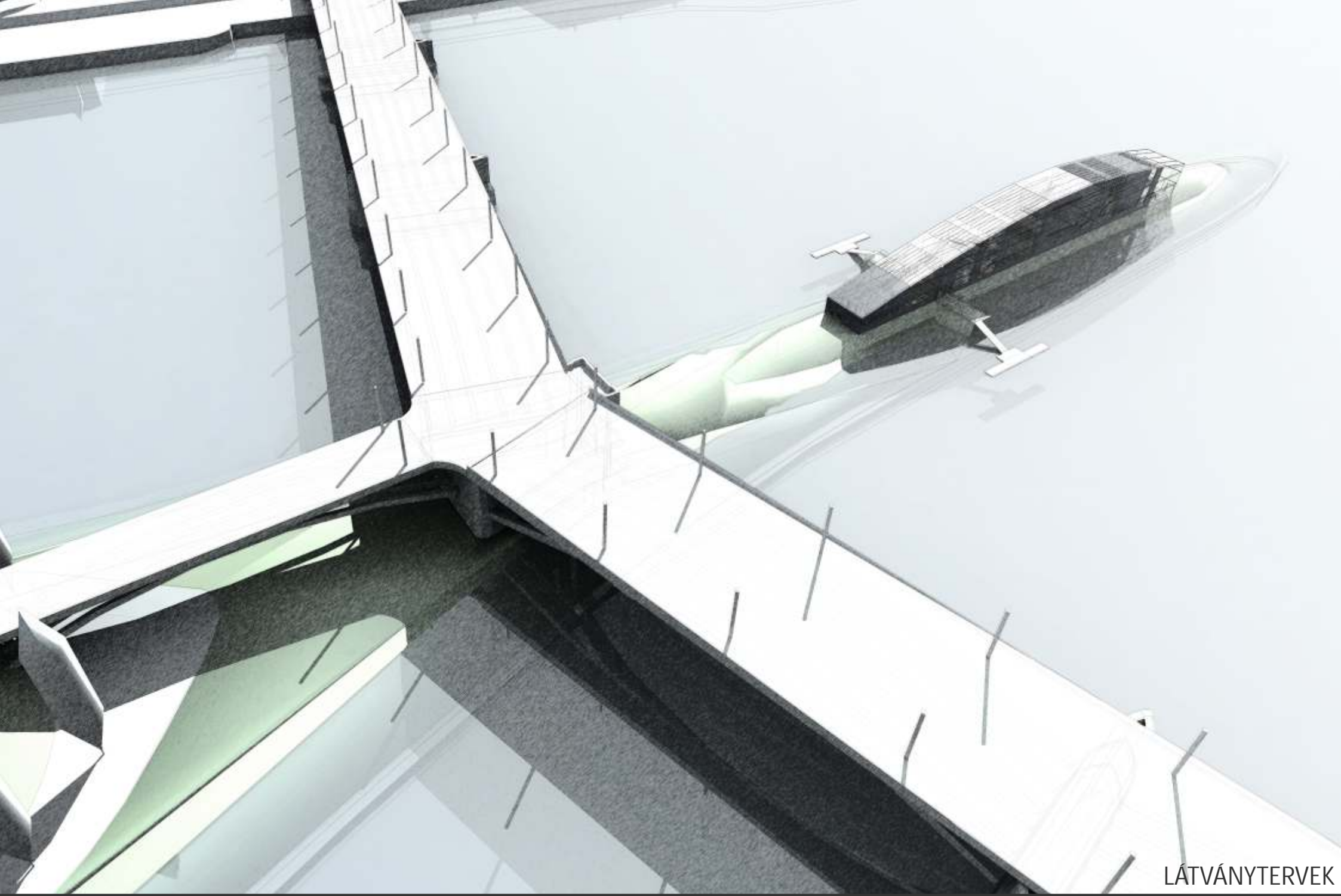

LÁTVÁNYTERVEK



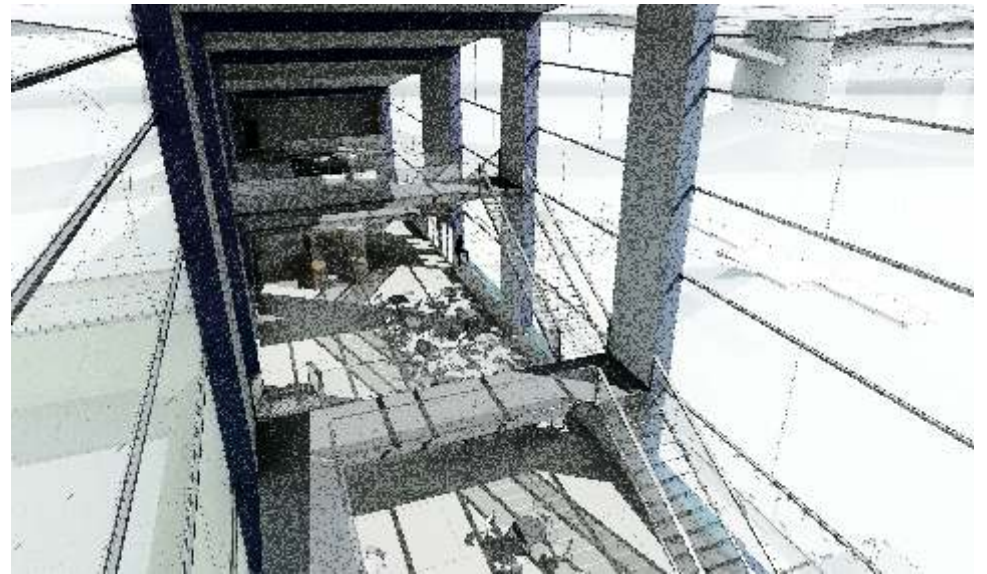



LÁTVÁNYTERVEK

DUNAI KILÁTÓ // DIPLOMATERV

KÉSZÍTETTE:

BONTA GÁSPÁR GYÖRGY

KONZULENS:

JANÁKY ISTVÁN

OPPONENS:

KALMÁR LÁSZLÓ

TÉMAVEZET :

NAGY TAMÁS

AZ EREDETI, A DUNA BUDAPESTI SZAKASZÁT ÁBRÁZOLÓ RAJZOK A M -HELY ZRT. TULAJDONÁT KÉPEZIK, A MARGIT HÍD JELENLEGI ÉS REKONSTRUKCIÓS ÁLLAPOTÁT ÁBRÁZOLÓ RAJZOK PEDIG A F MTERV ZRT., A PONT-TERV ZRT., VALAMINT A CÉH ZRT. TULAJDONÁT KÉPEZIK.

MOME // 2009